



LISTINO LAVASTOVIGLIE 2024



PERFORMING EXCELLENCE

Offrire le migliori prestazioni per la moderna ristorazione: Smeg Professional è la divisione Smeg dedicata alle esigenze dei professionisti del settore.

Una grande competenza tecnologica nella progettazione e produzione dei prodotti permettono di creare soluzioni innovative che garantiscono il massimo comfort negli ambienti di lavoro così come risultati eccellenti.

INTRODUZIONE	2
LAVASTOVIGLIE TOPLINE	5
LAVASTOVIGLIE EASYLINE	34
LAVASTOVIGLIE ECOLINE ELETTRONICHE	64
LAVASTOVIGLIE ECOLINE MECCANICHE	82
LAVASTOVIGLIE ACQUA PULITA	92
LAVAOGGETTI	104
OSMOSI	114
ACCESSORI	116
GLOSSARIO	128

MADE IN ITALY

Fondata nel 1948, SMEG, il cui nome è l'acronimo di "Smalterie Metallurgiche Emiliane Guastalla", è un'azienda orgogliosamente Italiana. Rinomata per la produzione responsabile di creazioni che combinano **tecnologia e stile**, SMEG realizza prodotti ad alte prestazioni, realizzati con materiali di qualità per l'ambiente **domestico, professionale, di laboratorio e medicale**.

Il Gruppo SMEG S.p.A. è oggi riconosciuto a livello internazionale come una punta **d'eccellenza del Made in Italy**.



Sede Smeg (Guastalla, Italia)

L'azienda conta **cinque stabilimenti produttivi in Italia** e ha una forte presenza internazionale con filiali commerciali dirette e una rete capillare di distributori in tutto il mondo.

LA PAVONI S.p.A.

Macchine da caffè professionali

FRI. MED. S.r.L.

Refrigerazione professionale e medicale

SMEG S.p.A. HEADQUARTER

Prodotti per la cottura domestica e professionale

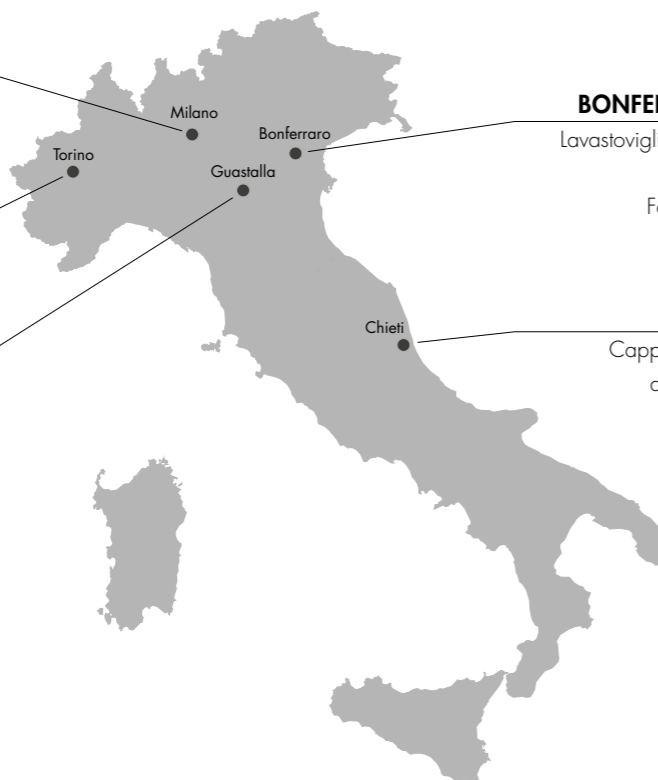

BONFERRARO S.p.A.

Lavastoviglie professionali e termodisinfettori
Forni professionali

APELL S.p.A.

Cappe professionali e ad uso domestico

UN'OFFERTA DEDICATA AL SETTORE PROFESSIONALE

Prodotti studiati per il settore della ristorazione professionale e delle comunità.

La gamma professionale Smeg è composta da prodotti funzionali e progettati per durare nel tempo.

Grazie alla perfetta combinazione tra estetica e funzionalità e con lo speciale sistema di risciacquo, le lavastoviglie Smeg consentono una notevole riduzione dei consumi di acqua ed energia, eccellenti risultati di lavaggio così come i più alti standard igienici.



Severi e costanti test di controllo svolti durante tutto il processo produttivo testimoniano l'impegno dell'azienda per garantire un'elevata affidabilità.

Test effettuati presso i laboratori dello stabilimento produttivo di Bonferraro S.p.A.



I laboratori certificati Smeg, grazie alla conoscenza dei materiali e delle tecnologie più avanzate, interpretano le esigenze del settore per realizzare prodotti di qualità con caratteristiche essenziali come la **durata, la sicurezza, la flessibilità di utilizzo e l'efficienza energetica**.



Serie TOPLINE

**PRESTAZIONI ELEVATE, MASSIMA EFFICIENZA,
IGIENE IMPECCABILE**

La gamma TOPLINE è dedicata ai clienti alla ricerca di massime prestazioni abbinata all'uso efficiente di acqua, energia e prodotti per il lavaggio e il risciacquo.

TOPLINE

Grazie alla perfetta combinazione tra estetica e funzionalità e con lo speciale sistema di risciacquo, le lavastoviglie professionali consentono una notevole riduzione dei consumi di acqua ed energia, eccellenti risultati di lavaggio così come i più alti standard igienici.

Ogni modello è dotato di un pannello comandi touchscreen che rende il funzionamento della macchina estremamente semplice ed intuitivo.

Tutti i modelli hanno inoltre un **SISTEMA DI RISCIACCO AD ALTA TEMPERATURA (HTR)** e un **SISTEMA SOFT START** che controlla la pressione del getto di lavaggio ideale anche per le stoviglie più delicate.

Sono anche disponibili versioni con **ADDOLCITORE INTEGRATO A RIGENERAZIONE CONTINUA**. Grazie a questo innovativo sistema le resine dell'addolcitore si rigenerano durante la fase di lavaggio, evitando così il fermo macchina.

PANNELLO DI CONTROLLO TOUCHSCREEN

Il nuovo pannello di controllo offre una chiara e completa visuale delle informazioni più importanti sullo stato della macchina (ciclo selezionato, temperatura e diagnostica).



Le lavastoviglie SMEG sono il frutto di una tecnologia all'avanguardia e di un'estrema attenzione al dettaglio.

Dal circuito idraulico ai bracci rotanti, dagli ugelli di lavaggio e di risciacquo al sistema di filtraggio, diverse soluzioni tecniche garantiscono un lavaggio e un risciacquo perfetti.

EFFICIENZA ENERGETICA

Dispositivi speciali come il condensatore vapore (**SHR+**) e il sistema Smart Wash consentono una notevole riduzione dei consumi di energia, acqua, detersivo e brillantante. Anche durante le fasi di stand-by, questi modelli sono caratterizzati da consumi molto ridotti rispetto alle lavastoviglie tradizionali.

Il sistema SHR+ (Steam Heat Recovery o abbattimento vapore) estrae il vapore prodotto in vasca durante il ciclo di risciacquo, lo condensa e utilizza la sua energia per preriscaldare l'acqua in entrata, più fredda. Il risultato è un risparmio energetico fino al 29% e un ambiente di lavoro più confortevole.



SISTEMA DI FILTRAGGIO

L'innovativo sistema di filtraggio a **5 stadi**, abbinato allo **scarico parziale dell'acqua**, assicurano la qualità e la pulizia dell'acqua ad ogni ciclo di lavaggio. Questo sistema riduce lo sporco che si forma dopo ogni ciclo di lavaggio, riducendo così anche il consumo di detersivi. Il filtro è dotato di una pratica **maniglia ergonomica** per agevolare le operazioni di pulizia.

Tutto ciò comporta una sostanziale **riduzione dei costi di gestione**.



SISTEMA DI RISCIACCO AD ALTA TEMPERATURA (HTR)

Il sistema **HTR** "High Temperature Rinse" impedisce l'ingresso dell'acqua fredda di alimentazione nel boiler durante la fase di risciacquo. Garantisce un risciacquo a 85 °C. L'acqua a contatto con le stoviglie rimane calda per tutta la durata del risciacquo, garantendone l'igiene e una rapida asciugatura.

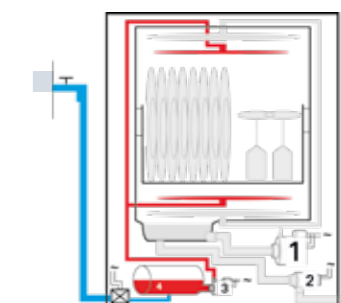



■ CARATTERISTICHE STRUTTURALI

Dimensioni cesto: 400x400 mm
 Pannello comandi: Touch screen
 Doppia parete
 Vasca completamente stampata
 Materiale vasca: Acciaio AISI 304
 Guide cesto: Imbutite
 Pompa risciacquo HTR System
 Irroratore lavaggio: 2 in acciaio
 Irroratore risciacquo: 2 in acciaio
 Filtro vasca: Acciaio
 Dosatore detergente peristaltico: a regolazione elettronica
 Dosatore brillantante peristaltico: a regolazione elettronica

■ FUNZIONALITÀ

Rinnovo parziale automatico
 acqua in vasca e pompa di
 scarico di serie
 Programma di scarico e
 autopulizia
 Indicatore di fine ciclo
 Diagnostica manuale
 Thermostop

■ VERSIONI DISPONIBILI

Modello	UG425D	UG425DS
Addolcitore automatico incorporato		Sì
Prezzo	4711 €	4905 €

■ PROGRAMMI

Boiler 71°C / Vasca 60°C - 50'	Boiler 71°C / Vasca 60°C - 2' 10"
Boiler 71°C / Vasca 60°C - 60'	Boiler 85°C / Vasca 60°C - 1' 10"
Boiler 85°C / Vasca 60°C - 2'	Boiler 24°C / Vasca 60°C - 4'
Boiler 85°C / Vasca 60°C - 4'	
Boiler 71°C / Vasca 60°C - 1' 10"	



Glossario simboli a fine catalogo

■ DOTAZIONE CESTI STANDARD



WB40G01	WB40G02	PHOOS01
Cesto in filo universale con fondo piano 400x400	Cesto in filo per 8 calici con fondo inclinato 400x400	Porta posate singolo in polipropilene

■ CARATTERISTICHE TECNICHE

Dimensioni del prodotto LxPxH	460x600x705 mm
Luce utile di lavaggio	315 mm
Pompa lavaggio	290 W
Pompa risciacquo HTR System	Sì
Pompa di scarico con triplo filtro dinamico	Sì
Dosatore detergente peristaltico	a regolazione elettronica
Dosatore brillantante peristaltico	a regolazione elettronica
Capacità vasca	7 l
Resistenza vasca	800 W
Capacità boiler	4 l
Resistenza boiler	4500 W
Produttività massima oraria - Cesti	72
Consumo di acqua per ciclo	2.3 l
Altezza massima dello scarico da terra	600 mm
Collegamento sonde di livello prodotti chimici	Sì, optional KITSONLIV
Collegamento elettrico di default	400 V 3N~ / 10 A / 4,8 kW / 50 Hz
Convertibile in	230 V 3~ / 13 A / 4,8 kW / 50 Hz 230 V~ / 15 A / 3,3 kW / 50 Hz 230 V~ / 21 A / 4,8 kW / 50 Hz 230 V~ / 11 A / 2,5 kW / 50 Hz 230 V~ / 10 A / 2,3 kW / 50 Hz
Piedini regolabili	Sì

■ DISEGNO TECNICO

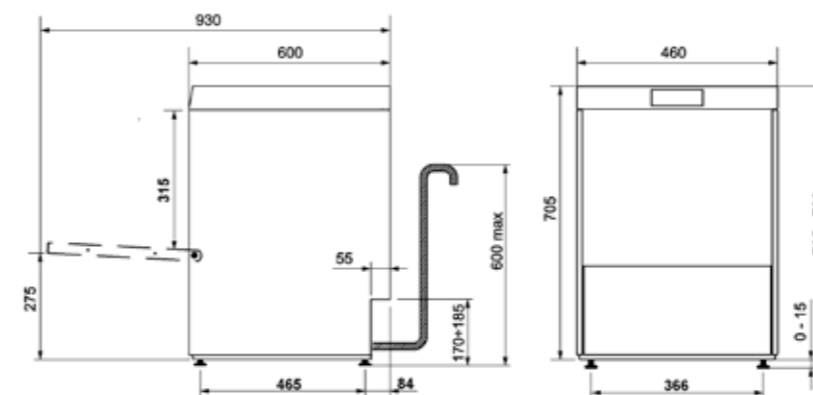



■ CARATTERISTICHE STRUTTURALI

Dimensioni cesto: 500x500 mm
 Pannello comandi: Touch screen
 Doppia parete
 Vasca completamente stampata
 Materiale vasca: Acciaio AISI 304
 Guide cesto: Imbutite
 Pompa risciacquo HTR System
 Irroratore lavaggio: 2 in acciaio
 Irroratore risciacquo: 2 in acciaio
 Filtro vasca: Acciaio
 Dosatore detergente peristaltico: a regolazione elettronica
 Dosatore brillantante peristaltico: a regolazione elettronica

■ FUNZIONALITÀ

Rinnovo parziale automatico
 acqua in vasca e pompa di
 scarico di serie
 Programma di scarico e
 autopulizia
 Indicatore di fine ciclo
 Diagnostica manuale
 Thermostop

■ VERSIONI DISPONIBILI

Modello	UG520DL	UG520DSL
Addolcitore automatico incorporato		Sì
Prezzo	4950 €	5192 €

■ PROGRAMMI

Boiler 71°C / Vasca 60°C - 50"	Boiler 71°C / Vasca 60°C - 2' 10"
Boiler 71°C / Vasca 60°C - 60"	Boiler 85°C / Vasca 60°C - 1' 10"
Boiler 85°C / Vasca 60°C - 2'	Boiler 24°C / Vasca 60°C - 4'
Boiler 85°C / Vasca 60°C - 4'	
Boiler 71°C / Vasca 60°C - 1' 10"	



Glossario simboli a fine catalogo

■ DOTAZIONE CESTI STANDARD



WB50G02

Cesto in filo per calici
 con fondo inclinato
 500x500

■ CARATTERISTICHE TECNICHE

Dimensioni del prodotto LxPxH	600x600x722 mm
Luce utile di lavaggio	300 mm
Pompa lavaggio	700 W
Pompa risciacquo HTR System	Sì
Pompa di scarico con triplo filtro dinamico	Sì
Dosatore detergente peristaltico	a regolazione elettronica
Dosatore brillantante peristaltico	a regolazione elettronica
Capacità vasca	11 l
Resistenza vasca	2000 W
Capacità boiler	6.5 l
Resistenza boiler	6000 W
Produttività massima oraria - Cesti	72
Consumo di acqua per ciclo	3.2 l
Funzione prelavaggio freddo	Sì
Altezza massima dello scarico da terra	600 mm
Collegamento sonde di livello prodotti chimici	Sì, optional KITSONLIV
Collegamento elettrico di default	400 V 3N~ / 12 A / 6,7 kW / 50 Hz
Convertibile in	230 V 3~ / 19 A / 6,7 kW / 50 Hz 230 V~ / 12 A / 2,7 kW / 50 Hz 230 V~ / 16 A / 3,7 kW / 50 Hz 230 V~ / 21 A / 4,7 kW / 50 Hz
Piedini regolabili	Sì
Opzione lavaggio vassoi GN1/1 530x325mm	Sì

■ DISEGNO TECNICO

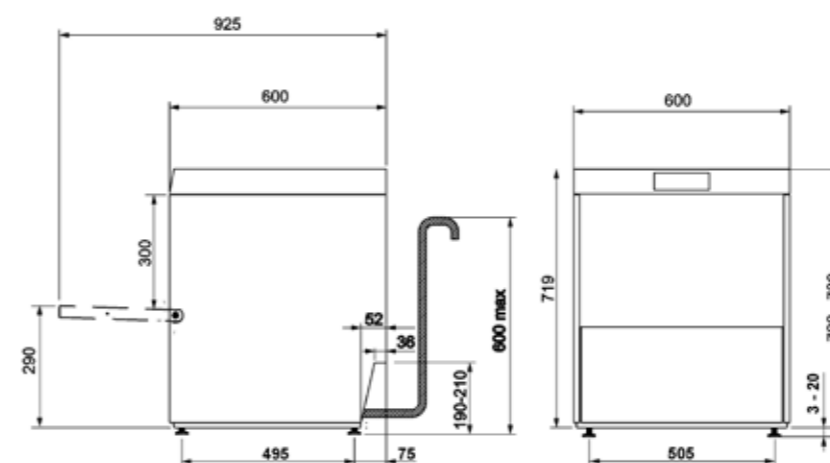



■ CARATTERISTICHE STRUTTURALI

Dimensioni cesto: 500x500 mm

Pannello comandi: Touch screen
 Doppia parete
 Vasca completamente stampata
 Materiale vasca: Acciaio AISI 304
 Guide cesto: Imbutite
 Pompa risciacquo HTR System
 Irroratore lavaggio: 2 in acciaio
 Irroratore risciacquo: 2 in acciaio
 Filtro vasca: Acciaio
 Dosatore detergente peristaltico: a regolazione elettronica
 Dosatore brillantante peristaltico: a regolazione elettronica

■ FUNZIONALITÀ

Rinnovo parziale automatico
 acqua in vasca e pompa di
 scarico di serie
 Programma di scarico e
 autopulizia
 Indicatore di fine ciclo
 Diagnostica manuale
 Thermostop

■ VERSIONI DISPONIBILI

Modello	UD520D	UD520DS
Addolcitore automatico incorporato		Sì
Prezzo	5054 €	5318 €

■ PROGRAMMI

Boiler 71°C / Vasca 60°C - 50"
 Boiler 71°C / Vasca 60°C - 60"
 Boiler 85°C / Vasca 60°C - 2'
 Boiler 85°C / Vasca 60°C - 4'
 Boiler 71°C / Vasca 60°C - 1' 10"

Boiler 71°C / Vasca 60°C - 2' 10"
 Boiler 85°C / Vasca 60°C - 4' 10"
 Boiler 85°C / Vasca 60°C - 1' 10"
 Boiler 24°C / Vasca 60°C - 4'
 Boiler 85°C / Vasca 60°C - 7' 10"

Boiler 85°C / Vasca 70°C - 45'20"
 Boiler 85°C / Vasca 70°C - 50'20"



Glossario simboli a fine catalogo

■ DOTAZIONE CESTI STANDARD

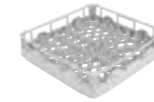

PB50D01

Cesto in polipropilene per 18 piatti 500x500

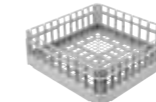

PB50G02

Cesto in polipropilene universale con fondo piano 500x500



PHOOS02

Cestello in polipropilene per posate a sei scomparti

■ CARATTERISTICHE TECNICHE

Dimensioni del prodotto LxPxH	600x600x822 mm
Luce utile di lavaggio	400 mm
Pompa lavaggio	700 W
Pompa risciacquo HTR System	Sì
Pompa di scarico con triplo filtro dinamico	Sì
Dosatore detergente peristaltico	a regolazione elettronica
Dosatore brillantante peristaltico	a regolazione elettronica
Capacità vasca	11 l
Resistenza vasca	2000 W
Capacità boiler	6.5 l
Resistenza boiler	6000 W
Produttività massima oraria - Cesti	72
Consumo di acqua per ciclo	3.2 l
Altezza massima dello scarico da terra	600 mm
Collegamento sonde di livello prodotti chimici	Sì, optional KITSONLIV
Collegamento elettrico di default	400 V 3N~ / 12 A / 6,7 kW / 50 Hz
Convertibile in	230 V 3~ / 19 A / 6,7 kW / 50 Hz 230 V~ / 12 A / 2,7 kW / 50 Hz 230 V~ / 16 A / 3,7 kW / 50 Hz 230 V~ / 21 A / 4,7 kW / 50 Hz
Piedini regolabili	Sì
Opzione lavaggio vassoi GN1/1 530x325mm	Sì

■ DISEGNO TECNICO

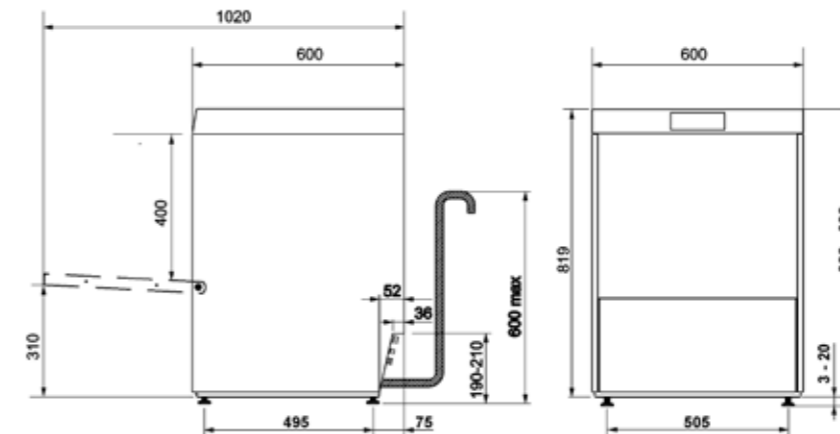



■ CARATTERISTICHE STRUTTURALI

Dimensioni cesto: 500x500 mm

Pannello comandi: Touch screen
 Doppia parete
 Vasca completamente stampata
 Materiale vasca: Acciaio AISI 304
 Guide cesto: Inferiori imbutite, superiori telescopiche
 Pompa risciacquo HTR System
 Irroratore lavaggio: 2 in acciaio
 Irroratore risciacquo: 2 in acciaio
 Filtro vasca: Acciaio
 Dosatore detergente peristaltico: a regolazione elettronica
 Dosatore brillantante peristaltico: a regolazione elettronica

■ FUNZIONALITÀ

Rinnovo parziale automatico acqua in vasca e pompa di scarico di serie
 Programma di scarico e autopulizia
 Indicatore di fine ciclo
 Diagnostica manuale
 Thermostop

■ VERSIONI DISPONIBILI

Modello	UD522D	UD522DS
Addolcitore automatico incorporato		Sì
Prezzo	5150 €	5400 €

■ PROGRAMMI

Boiler 71°C / Vasca 60°C - 50"
 Boiler 71°C / Vasca 60°C - 60"
 Boiler 85°C / Vasca 60°C - 2'
 Boiler 85°C / Vasca 60°C - 4'
 Boiler 71°C / Vasca 60°C - 1' 10"

Boiler 71°C / Vasca 60°C - 2' 10"
 Boiler 85°C / Vasca 60°C - 4' 10"
 Boiler 85°C / Vasca 60°C - 1' 10"
 Boiler 24°C / Vasca 60°C - 4'
 Boiler 85°C / Vasca 60°C - 7' 10"

Boiler 85°C / Vasca 70°C - 45'20"
 Boiler 85°C / Vasca 70°C - 50'20"



Glossario simboli a fine catalogo

■ DOTAZIONE CESTI STANDARD

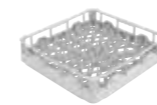

PB50D01

Cesto in polipropilene per 18 piatti 500x500

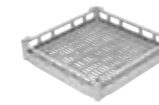

PB50G01

Cesto in polipropilene universale con fondo piano 500x500



PHOOS01

Porta posate singolo in polipropilene

■ CARATTERISTICHE TECNICHE

Dimensioni del prodotto LxPxH	600x600x822 mm
Luce utile di lavaggio	400 mm
Pompa lavaggio	700 W
Pompa risciacquo HTR System	Sì
Pompa di scarico con triplo filtro dinamico	Sì
Dosatore detergente peristaltico	a regolazione elettronica
Dosatore brillantante peristaltico	a regolazione elettronica
Capacità vasca	11 l
Resistenza vasca	2000 W
Capacità boiler	6.5 l
Resistenza boiler	6000 W
Produttività massima oraria - Cesti	72
Consumo di acqua per ciclo	3.2 l
Altezza massima dello scarico da terra	600 mm
Collegamento sonde di livello prodotti chimici	Sì, optional KITSONLIV
Collegamento elettrico di default	400 V 3N~ / 12 A / 6,7 kW / 50 Hz
Convertibile in	230 V 3~ / 19 A / 6,7 kW / 50 Hz 230 V~ / 12 A / 2,7 kW / 50 Hz 230 V~ / 16 A / 3,7 kW / 50 Hz 230 V~ / 21 A / 4,7 kW / 50 Hz
Piedini regolabili	Sì
Opzione doppio cesto	Sì
Opzione lavaggio vassoi GN1/1 530x325mm	Sì

■ DISEGNO TECNICO

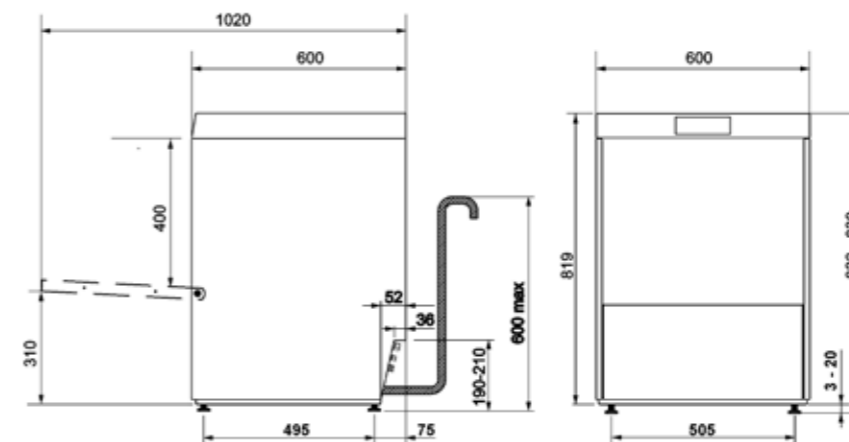



■ CARATTERISTICHE STRUTTURALI

Dimensioni cesto: 500x500 mm

Pannello comandi: Touch screen
 Doppia parete
 Vasca completamente stampata
 Materiale vasca: Acciaio AISI 304
 Guide cesto: Imbutite
 Pompa risciacquo HTR System
 Irroratore lavaggio: 2 in acciaio
 Irroratore risciacquo: 2 in acciaio
 Filtro vasca: Acciaio
 Dosatore detergente peristaltico: a regolazione elettronica
 Dosatore brillantante peristaltico: a regolazione elettronica

■ FUNZIONALITÀ

Rinnovo parziale automatico
 acqua in vasca e pompa di
 scarico di serie
 Programma di scarico e
 autopulizia
 Indicatore di fine ciclo
 Diagnostica manuale
 Thermostop

■ VERSIONI DISPONIBILI

Modello	UD526D	UD526DS
Addolcitore automatico incorporato		Si
Prezzo	5687 €	5920 €

■ PROGRAMMI

Boiler 71°C / Vasca 60°C - 50"
 Boiler 71°C / Vasca 60°C - 60"
 Boiler 85°C / Vasca 60°C - 2'
 Boiler 85°C / Vasca 60°C - 4'
 Boiler 71°C / Vasca 60°C - 1' 10"

Boiler 71°C / Vasca 60°C - 2' 10"
 Boiler 85°C / Vasca 60°C - 4' 10"
 Boiler 85°C / Vasca 60°C - 1' 10"
 Boiler 24°C / Vasca 60°C - 4'
 Boiler 85°C / Vasca 60°C - 7' 10"

Boiler 85°C / Vasca 70°C - 45'20"
 Boiler 85°C / Vasca 70°C - 50'20"

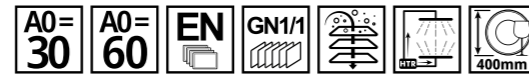

Glossario simboli a fine catalogo



■ CARATTERISTICHE TECNICHE

Dimensioni del prodotto LxPxH	600x675x822 mm
Luce utile di lavaggio	400 mm
Dimensione area lavaggio:	600x500 mm
Pompa lavaggio	700 W
Pompa risciacquo HTR System	Si
Pompa di scarico con triplo filtro dinamico	Si
Dosatore detergente peristaltico	a regolazione elettronica
Dosatore brillantante peristaltico	a regolazione elettronica
Capacità vasca	11 l
Resistenza vasca	2000 W
Capacità boiler	6.5 l
Resistenza boiler	6000 W
Produttività massima oraria - Cesti	72
Consumo di acqua per ciclo	3.2 l
Altezza massima dello scarico da terra	600 mm
Collegamento sonde di livello prodotti chimici	Si, optional KITSONLIV
Collegamento elettrico di default	400 V 3N~ / 12 A / 6,7 kW / 50 Hz
Convertibile in	230 V 3~ / 19 A / 6,7 kW / 50 Hz 230 V~ / 12 A / 2,7 kW / 50 Hz 230 V~ / 16 A / 3,7 kW / 50 Hz 230 V~ / 21 A / 4,7 kW / 50 Hz
Piedini regolabili	Si
Opzione lavaggio vassoi GN1/1 530x325mm	Si

■ DOTAZIONE CESTI STANDARD

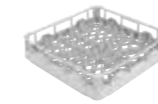

PB50D01

Cesto in polipropilene per 18 piatti 500x500



WB50T03

Cesto in filo per 5 teglie 600x400

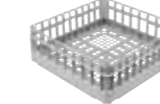

PB50G02

Cesto in polipropilene universale con fondo piano 500x500



PHOOS02

Cestello in polipropilene per posate a sei scomparti

■ DISEGNO TECNICO

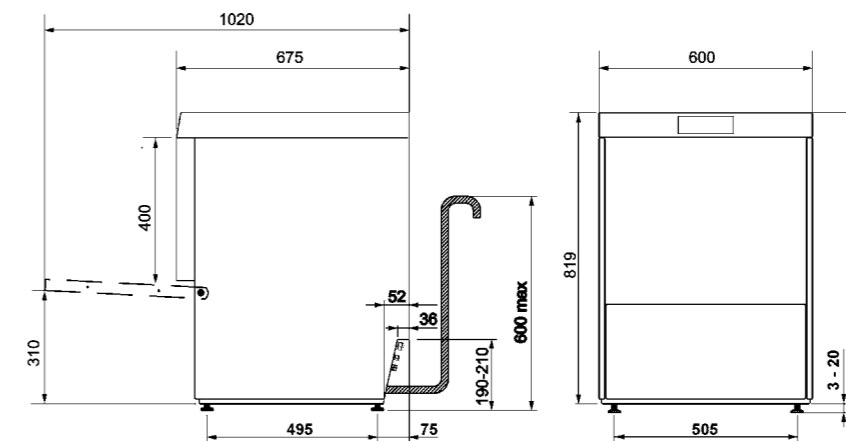

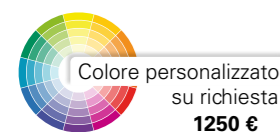

■ CARATTERISTICHE STRUTTURALI

Dimensioni cesto: 500x500 mm

Pannello comandi: Touch screen
 Doppia parete
 Vasca completamente stampata
 Materiale vasca: Acciaio AISI 304
 Guide cesto: Imbutite
 Pompa risciacquo HTR System
 Irroratore lavaggio: 2 in acciaio
 Irroratore risciacquo: 2 in acciaio
 Filtro vasca: Acciaio
 Dosatore detergente peristaltico: a regolazione elettronica
 Dosatore brillantante peristaltico: a regolazione elettronica

■ FUNZIONALITÀ

DHR sistema di recupero calore

Rinnovo parziale automatico acqua in vasca e pompa di scarico di serie
 Programma di scarico e autopulizia
 Indicatore di fine ciclo
 Diagnostica manuale
 Thermostop

■ VERSIONI DISPONIBILI

Modello	UD530DE	UD530DES
Addolcitore automatico incorporato		Sì
Prezzo	6050 €	6450 €

■ PROGRAMMI

Boiler 71°C / Vasca 60°C - 50"
 Boiler 71°C / Vasca 60°C - 60"
 Boiler 85°C / Vasca 60°C - 2'
 Boiler 85°C / Vasca 60°C - 4'
 Boiler 71°C / Vasca 60°C - 1' 10"

Boiler 71°C / Vasca 60°C - 2' 10"
 Boiler 85°C / Vasca 60°C - 4' 10"
 Boiler 85°C / Vasca 60°C - 1' 10"
 Boiler 24°C / Vasca 60°C - 4'
 Boiler 85°C / Vasca 60°C - 7' 10"

Boiler 85°C / Vasca 70°C - 45'20"
 Boiler 85°C / Vasca 70°C - 50'20"



■ DOTAZIONE CESTI STANDARD

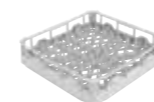

PB50D01

Cesto in polipropilene per 18 piatti 500x500

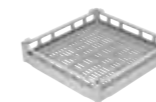

PB50G01

Cesto in polipropilene universale con fondo piano 500x500



PHOOS02

Cestello in polipropilene per posate a sei scomparti

■ CARATTERISTICHE TECNICHE

Dimensioni del prodotto LxPxH	600x600x822 mm
Luce utile di lavaggio	400 mm
Pompa lavaggio	700 W
Pompa risciacquo HTR System	Sì
Pompa di scarico con triplo filtro dinamico	Sì
Dosatore detergente peristaltico	a regolazione elettronica
Dosatore brillantante peristaltico	a regolazione elettronica
Capacità vasca	11 l
Resistenza vasca	2000 W
Capacità boiler	6.5 l
Resistenza boiler	6000 W
Produttività massima oraria - Cesti	72
Consumo di acqua per ciclo	3.2 l
Altezza massima dello scarico da terra	600 mm
Collegamento sonde di livello prodotti chimici	Sì, optional KITSONLIV
Collegamento elettrico di default	400 V 3N~ / 12 A / 6,7 kW / 50 Hz
Convertibile in	230 V 3~ / 19 A / 6,7 kW / 50 Hz 230 V~ / 12 A / 2,7 kW / 50 Hz 230 V~ / 16 A / 3,7 kW / 50 Hz 230 V~ / 21 A / 4,7 kW / 50 Hz
Piedini regolabili	Sì
Opzione lavaggio vassoi GN1/1 530x325mm	Sì

■ DISEGNO TECNICO

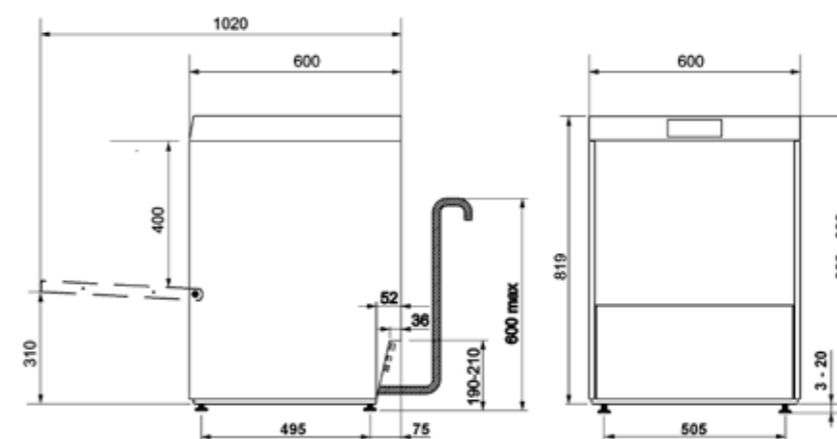



■ CARATTERISTICHE STRUTTURALI

Dimensioni cesto: 500x500 mm

Pannello comandi: Touch screen
 Doppia parete
 Vasca completamente stampata
 Materiale vasca: Acciaio AISI 304
 Guide cesto: Imbutite
 Pompa risciacquo HTR System
 Irroratore lavaggio: 2 in acciaio
 Irroratore risciacquo: 2 in acciaio
 Filtro vasca: Acciaio
 Dosatore detergente peristaltico: a regolazione elettronica
 Dosatore brillantante peristaltico: a regolazione elettronica

■ FUNZIONALITÀ

Rinnovo parziale automatico
 acqua in vasca e pompa di
 scarico di serie
 Programma di scarico e
 autopulizia
 Indicatore di fine ciclo
 Diagnostica manuale
 Thermostop

■ VERSIONI DISPONIBILI

Modello	FD520D	FD520DS
Addolcitore automatico incorporato		Si
Prezzo	6084 €	6347 €

■ PROGRAMMI

Boiler 71°C / Vasca 60°C - 50"
 Boiler 71°C / Vasca 60°C - 60"
 Boiler 85°C / Vasca 60°C - 2'
 Boiler 85°C / Vasca 60°C - 4'
 Boiler 71°C / Vasca 60°C - 1' 10"

Boiler 71°C / Vasca 60°C - 2' 10"
 Boiler 85°C / Vasca 60°C - 4' 10"
 Boiler 85°C / Vasca 60°C - 1' 10"
 Boiler 24°C / Vasca 60°C - 4'
 Boiler 85°C / Vasca 60°C - 7' 10"

Boiler 85°C / Vasca 70°C - 45'20"
 Boiler 85°C / Vasca 70°C - 50'20"



Glossario simboli a fine catalogo

■ DOTAZIONE CESTI STANDARD

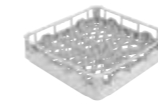

PB50D01

Cesto in polipropilene
 per 18 piatti 500x500

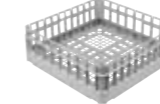

PB50G02

Cesto in polipropilene
 universale con fondo
 piano 500x500



PHOOS02

Cestello in
 polipropilene
 per posate a sei
 scomparti

■ CARATTERISTICHE TECNICHE

Dimensioni del prodotto LxPxH	600x600x1315 mm
Luce utile di lavaggio	400 mm
Pompa lavaggio	700 W
Pompa risciacquo HTR System	Si
Pompa di scarico con triplo filtro dinamico	Si
Dosatore detergente peristaltico	a regolazione elettronica
Dosatore brillantante peristaltico	a regolazione elettronica
Capacità vasca	11 l
Resistenza vasca	2000 W
Capacità boiler	6.5 l
Resistenza boiler	6000 W
Produttività massima oraria - Cesti	72
Consumo di acqua per ciclo	3.2 l
Altezza massima dello scarico da terra	1100 mm
Collegamento sonde di livello prodotti chimici	Si, optional KITSONLIV
Collegamento elettrico di default	400 V 3N~ / 12 A / 6,7 kW / 50 Hz
Convertibile in	230 V~ / 6,7 kW / 50 Hz 230 V 3~ / 19 A / 6,7 kW / 50 Hz 220 V~ / 12 A / 2,7 kW / 50 Hz 230 V~ / 16 A / 3,7 kW / 50 Hz 230 V~ / 21 A / 4,7 kW / 50 Hz
Piedini regolabili	Si
Opzione lavaggio vassoi GN1/1 530x325mm	Si

■ DISEGNO TECNICO

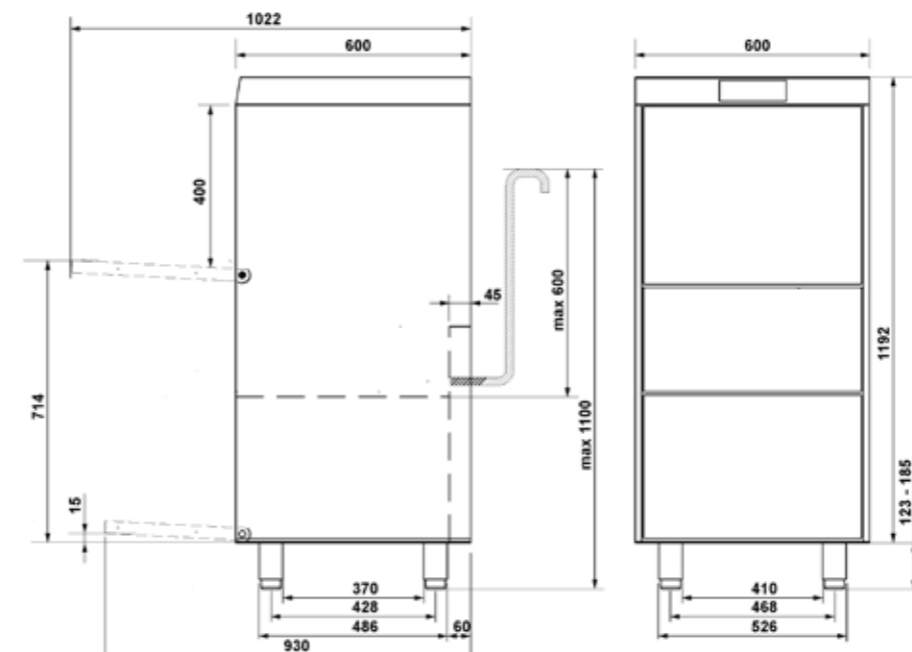



■ CARATTERISTICHE STRUTTURALI

Dimensioni cesto: 500x500 mm

Pannello comandi: Touch screen
 Doppia parete
 Vasca completamente stampata
 Materiale vasca: Acciaio AISI 304
 Guide cesto: Imbutite
 Pompa risciacquo HTR System
 Irroriatore lavaggio: 2 in acciaio
 Irroriatore risciacquo: 2 in acciaio
 Filtro vasca: Acciaio
 Dosatore detergente peristaltico: a regolazione elettronica
 Dosatore brillantante peristaltico: a regolazione elettronica

■ FUNZIONALITÀ

Rinnovo parziale automatico
 acqua in vasca e pompa di
 scarico di serie
 Programma di scarico e
 autopulizia
 Indicatore di fine ciclo
 Diagnostica manuale
 Thermostop

■ VERSIONI DISPONIBILI

Modello	FD526D	FD526DS
Addolcitore automatico incorporato		Sì
Prezzo	6930 €	7120 €

■ PROGRAMMI

Boiler 71°C / Vasca 60°C - 50"
 Boiler 71°C / Vasca 60°C - 60"
 Boiler 85°C / Vasca 60°C - 2"
 Boiler 85°C / Vasca 60°C - 4"
 Boiler 71°C / Vasca 60°C - 1' 10"

Boiler 71°C / Vasca 60°C - 2' 10"
 Boiler 85°C / Vasca 60°C - 4' 10"
 Boiler 85°C / Vasca 60°C - 1' 10"
 Boiler 24°C / Vasca 60°C - 4"
 Boiler 85°C / Vasca 60°C - 7' 10"

Boiler 85°C / Vasca 70°C - 45'20"
 Boiler 85°C / Vasca 70°C - 50'20"

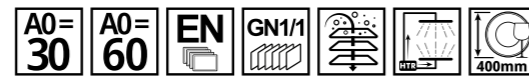

Glossario simboli a fine catalogo

■ CARATTERISTICHE TECNICHE

Dimensioni del prodotto LxPxH	600x675x1315 mm
Luce utile di lavaggio	400 mm
Dimensione area lavaggio:	600x500 mm
Pompa lavaggio	730 W
Pompa risciacquo HTR System	Sì
Pompa di scarico con triplo filtro dinamico	Sì
Dosatore detergente peristaltico	a regolazione elettronica
Dosatore brillantante peristaltico	a regolazione elettronica
Capacità vasca	11 l
Resistenza vasca	2000 W
Capacità boiler	6.5 l
Resistenza boiler	6000 W
Produttività massima oraria - Cesti	72
Consumo di acqua per ciclo	3.2 l
Altezza massima dello scarico da terra	1100 mm
Collegamento sonde di livello prodotti chimici	Sì, optional KITSONLIV
Collegamento elettrico di default	400 V 3N~ / 13 A / 6,7 kW / 50 Hz
Convertibile in	230 V 3~ / 20 A / 7,0 kW / 50 Hz 230 V~ / 13 A / 3,0 kW / 50 Hz 230 V~ / 18 A / 4,0 kW / 60 Hz 230 V~ / 22 A / 5,0 kW / 50 Hz
Piedini regolabili	Sì
Opzione lavaggio vassoi GN1/1 530x325mm	Sì

■ DOTAZIONE CESTI STANDARD

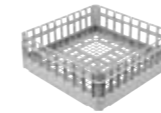

PB50G02

Cesto in polipropilene universale con fondo piano 500x500

WG500

Griglia di supporto per lavateglie

■ DISEGNO TECNICO

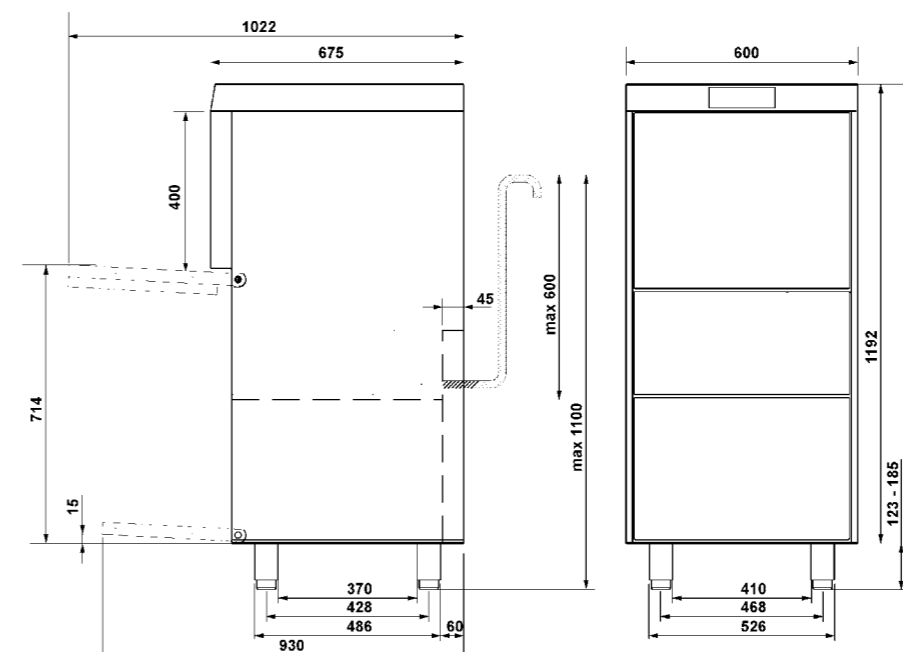



■ CARATTERISTICHE STRUTTURALI

Dimensioni cesto: 500x500 mm

- Pannello comandi: Touch screen
- Doppia parete
- Vasca completamente stampata
- Materiale vasca: Acciaio AISI 304
- Pompa risciacquo HTR System
- Irroratore lavaggio: 2 in acciaio
- Irroratore risciacquo: 2 in acciaio
- Filtro vasca: Acciaio
- Dosatore detergente peristaltico: a regolazione elettronica
- Dosatore brillantante peristaltico: a regolazione elettronica

■ FUNZIONALITÀ

- Rinnovo parziale automatico acqua in vasca e pompa di scarico di serie
- Programma di scarico e autopulizia
- Indicatore di fine ciclo
- Diagnostica manuale
- Thermostop

■ VERSIONI DISPONIBILI

Modello	HTY520D	HTY520DS
Addolcitore automatico incorporato		Si
Prezzo	8183 €	8607 €

■ PROGRAMMI

- Boiler 71°C / Vasca 60°C - 50"
- Boiler 85°C / Vasca 60°C - 2'
- Boiler 85°C / Vasca 60°C - 2' 30"
- Boiler 71°C / Vasca 60°C - 1' 10"
- Boiler 71°C / Vasca 60°C - 2' 10"
- Boiler 85°C / Vasca 60°C - 1' 10"
- Boiler 24°C / Vasca 60°C - 4'
- Boiler 85°C / Vasca 60°C - 2' 40"
- Boiler 85°C / Vasca 70°C - 45'20"
- Boiler 85°C / Vasca 70°C - 50'20"
- Boiler 85°C / Vasca 70°C - 7'10"



Glossario simboli a fine catalogo

■ CARATTERISTICHE TECNICHE

Dimensioni del prodotto LxPxH	620x736x1530 mm
Altezza max. a cappa aperta	2102 mm
Luce utile di lavaggio	440 mm
Pompa lavaggio	700 W
Pompa risciacquo HTR System	Si
Pompa di scarico con triplo filtro dinamico	Si
Dosatore detergente peristaltico	a regolazione elettronica
Dosatore brillantante peristaltico	a regolazione elettronica
Capacità vasca	17 l
Resistenza vasca	2200 W
Capacità boiler	8 l
Resistenza boiler	9000 W
Produttività massima oraria - Cesti	72
Consumo di acqua per ciclo	3.2 l
Altezza massima dello scarico da terra	1000 mm
Collegamento sonde di livello prodotti chimici	Si, optional KITSONLIV
Collegamento elettrico di default	400 V 3N~ / 16 A / 9,7 kW / 50 Hz
Convertibile in	230 V~ / 29 A / 6,7 kW / 50 Hz 400 V 3N~ / 13 A / 6,7 kW / 50 Hz
Piedini regolabili	Si
Opzione lavaggio vassoi GN1/1 530x325mm	Si

■ DOTAZIONE CESTI STANDARD

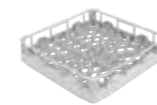

PB50D01

Cesto in polipropilene per 18 piatti 500x500

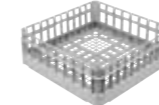

PB50G02

Cesto in polipropilene universale con fondo piano 500x500



PHOOS02

Cestello in polipropilene per posate a sei scomparti

■ DISEGNO TECNICO

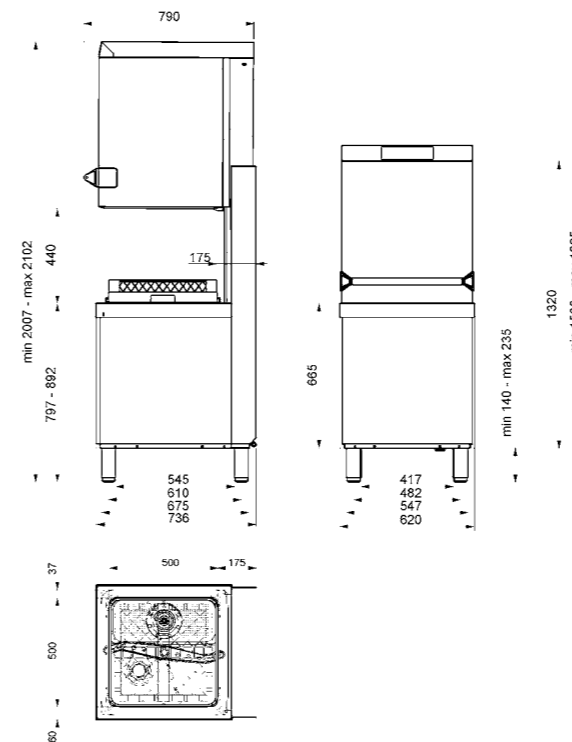

Lavastoviglie a capote con condensatore di vapore integrato e recupero energia SHR+



■ CARATTERISTICHE STRUTTURALI

Dimensioni cesto: 500x500 mm

Pannello comandi: Touch screen
Doppia parete
Vasca completamente stampata
Materiale vasca: Acciaio AISI 304

Pompa risciacquo HTR System

SHR+ - Abbattitore vapori: Sì
Irroratore lavaggio: 2 in acciaio
Irroratore risciacquo: 2 in acciaio
Filtro vasca: Acciaio
Dosatore detergente peristaltico: a regolazione elettronica
Dosatore brillantante peristaltico: a regolazione elettronica

■ FUNZIONALITÀ

Rinnovo parziale automatico
acqua in vasca e pompa di
scarico di serie
Programma di scarico e
autopulizia
Indicatore di fine ciclo
Diagnostica manuale
Thermostop

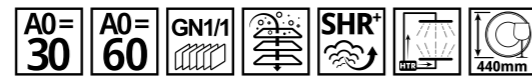

Glossario simboli a fine catalogo

■ CARATTERISTICHE TECNICHE

Dimensioni del prodotto LxPxH	620x745x1530 mm
Altezza max. a cappa aperta	2102 mm
Luce utile di lavaggio	440 mm
Pompa lavaggio	700 W
Pompa risciacquo HTR System	Sì
Pompa di scarico con triplo filtro dinamico	Sì
Dosatore detergente peristaltico	a regolazione elettronica
Dosatore brillantante peristaltico	a regolazione elettronica
Capacità vasca	17 l
Resistenza vasca	2200 W
Capacità boiler	8 l
Resistenza boiler	9000 W
Produttività massima oraria - Cesti	72
Consumo di acqua per ciclo	3.2 l
Altezza massima dello scarico da terra	1000 mm
Collegamento sonde di livello prodotti chimici	Sì, optional KITSONLIV
Collegamento elettrico di default	400 V 3N~ / 16 A / 9,7 kW / 50 Hz
Convertibile in	230 V~ / 29 A / 6,7 kW / 50 Hz 400 V 3N~ / 13 A / 6,7 kW / 50 Hz
Piedini regolabili	Sì
Opzione lavaggio vassoi GN1/1 530x325mm	Sì

■ VERSIONI DISPONIBILI

Modello	HTY520DH	HTY520DSH
Addolcitore automatico incorporato		Sì
Prezzo	10904 €	11265 €

■ PROGRAMMI

Boiler 71°C / Vasca 60°C - 50'	Boiler 24°C / Vasca 60°C - 4'
Boiler 85°C / Vasca 60°C - 2'	Boiler 85°C / Vasca 60°C - 2'40"
Boiler 85°C / Vasca 60°C - 2' 30"	Boiler 85°C / Vasca 70°C - 45'20"
Boiler 71°C / Vasca 60°C - 1' 10"	Boiler 85°C / Vasca 70°C - 50'20"
Boiler 71°C / Vasca 60°C - 2' 10"	Boiler 85°C / Vasca 70°C - 7'10"
Boiler 85°C / Vasca 60°C - 1' 10"	

■ DOTAZIONE CESTI STANDARD

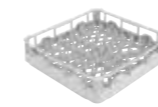

PB50D01

Cesto in polipropilene per 18 piatti 500x500

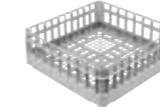

PB50G02

Cesto in polipropilene universale con fondo piano 500x500



PHOOS02

Cestello in polipropilene per posate a sei scomparti

■ DISEGNO TECNICO

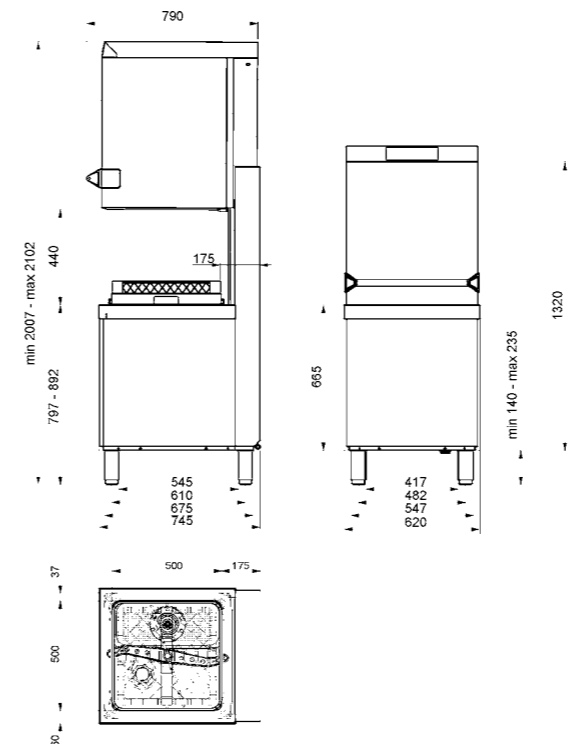



■ CARATTERISTICHE STRUTTURALI

Dimensioni cesto: 600x500 e 500x500 mm

- Pannello comandi: Touch screen
- Doppia parete
- Vasca completamente stampata
- Materiale vasca: Acciaio AISI 304
- Pompa risciacquo HTR System
- Irroratore lavaggio: 2 in acciaio
- Irroratore risciacquo: 2 in acciaio
- Filtro vasca: Acciaio
- Dosatore detergente peristaltico: a regolazione elettronica
- Dosatore brillantante peristaltico: a regolazione elettronica

■ FUNZIONALITÀ

- Rinnovo parziale automatico acqua in vasca e pompa di scarico di serie
- Programma di scarico e autopulizia
- Indicatore di fine ciclo
- Diagnostica manuale
- Thermostop

■ VERSIONI DISPONIBILI

Modello	HTY625D	HTY625DS
Addolcitore automatico incorporato		Si
Prezzo	8999 €	9423 €

■ PROGRAMMI

- Boiler 71°C / Vasca 60°C - 50'
- Boiler 24°C / Vasca 60°C - 4'
- Boiler 85°C / Vasca 60°C - 2'
- Boiler 85°C / Vasca 60°C - 2' 40"
- Boiler 85°C / Vasca 60°C - 2' 30"
- Boiler 85°C / Vasca 70°C - 45'20'
- Boiler 71°C / Vasca 60°C - 1' 10"
- Boiler 85°C / Vasca 70°C - 50'20'
- Boiler 71°C / Vasca 60°C - 2' 10"
- Boiler 85°C / Vasca 70°C - 7'10"
- Boiler 85°C / Vasca 60°C - 1' 10"

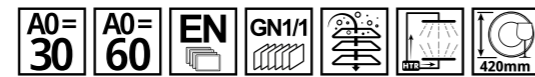

Glossario simboli a fine catalogo

■ DOTAZIONE CESTI STANDARD



PB60D01

Cesto in polipropilene per 22 piatti 600x500



PB60G01

Cesto in polipropilene universale con fondo piano 600x500



PHOOS03

Cesto in polipropilene con 6 scomparti per posate per Capote

■ CARATTERISTICHE TECNICHE

Dimensioni del prodotto LxPxH	716x760x1520 mm
Altezza max. a cappa aperta	2040 mm
Luce utile di lavaggio	420 mm
Pompa lavaggio	730 W
Pompa risciacquo HTR System	Si
Pompa di scarico con triplo filtro dinamico	Si
Dosatore detergente peristaltico	a regolazione elettronica
Dosatore brillantante peristaltico	a regolazione elettronica
Capacità vasca	25 l
Resistenza vasca	2200 W
Capacità boiler	8 l
Resistenza boiler	9000 W
Produttività massima oraria - Cesti	72
Consumo di acqua per ciclo	3.2 l
Altezza massima dello scarico da terra	1000 mm
Collegamento sonde di livello prodotti chimici	Si, optional KITSONLIV
Collegamento elettrico di default	400 V 3N~ / 16 A / 9,7 kW / 50 Hz
Convertibile in	230 V~ / 31 A / 7,0 kW / 50 Hz
Piedini regolabili	Si
Opzione lavaggio teglie/cesti 600x400	Si
Opzione lavaggio vassoi GN1/1 530x325mm	Si

■ DISEGNO TECNICO

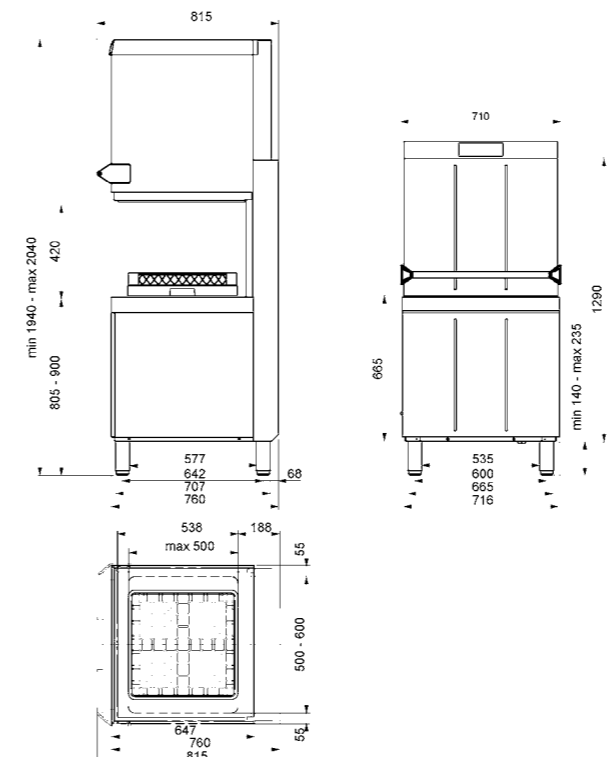

Lavastoviglie a capote con condensatore di vapore integrato e recupero energia SHR+



■ CARATTERISTICHE STRUTTURALI

Dimensioni cesto: 600x500 e 500x500 mm
 Pannello comandi: Touch screen
 Doppia parete
 Vasca completamente stampata
 Materiale vasca: Acciaio AISI 304
 Pompa risciacquo HTR System
SHR+ - Abbattitore vapori: Sì
 Irroriatore lavaggio: 2 in acciaio
 Irroriatore risciacquo: 2 in acciaio
 Filtro vasca: Acciaio
 Dosatore detergente peristaltico: a regolazione elettronica
 Dosatore brillantante peristaltico: a regolazione elettronica

■ FUNZIONALITÀ

Rinnovo parziale automatico acqua in vasca e pompa di scarico di serie
 Programma di scarico e autopulizia
 Indicatore di fine ciclo
 Diagnostica manuale
 Thermostop

■ VERSIONI DISPONIBILI

Modello	HTY625DH
Prezzo	10675 €

■ PROGRAMMI

Boiler 71°C / Vasca 60°C - 50'	Boiler 24°C / Vasca 60°C - 4'
Boiler 85°C / Vasca 60°C - 2'	Boiler 85°C / Vasca 60°C - 2'40"
Boiler 85°C / Vasca 60°C - 2' 30"	Boiler 85°C / Vasca 70°C - 45'20"
Boiler 71°C / Vasca 60°C - 1' 10"	Boiler 85°C / Vasca 70°C - 50'20"
Boiler 71°C / Vasca 60°C - 2' 10"	Boiler 85°C / Vasca 70°C - 7'10"
Boiler 85°C / Vasca 60°C - 1' 10"	



Glossario simboli a fine catalogo

■ CARATTERISTICHE TECNICHE

Dimensioni del prodotto LxPxH	716x835x1530 mm
Altezza max. a cappa aperta	2040 mm
Luce utile di lavaggio	420 mm
Pompa lavaggio	730 W
Pompa risciacquo HTR System	Sì
Pompa di scarico con triplo filtro dinamico	Sì
Dosatore detergente peristaltico	a regolazione elettronica
Dosatore brillantante peristaltico	a regolazione elettronica
Capacità vasca	25 l
Resistenza vasca	2200 W
Capacità boiler	8 l
Resistenza boiler	9000 W
Produttività massima oraria - Cesti	72
Consumo di acqua per ciclo	3.2 l
Altezza massima dello scarico da terra	1000 mm
Collegamento sonde di livello prodotti chimici	Sì, optional KITSONLIV
Collegamento elettrico di default	400 V 3N~ / 16 A / 9,7 kW / 50 Hz
Convertibile in	230 V~ / 31 A / 7,0 kW / 50 Hz
Piedini regolabili	Sì
Opzione lavaggio teglie/cesti 600x400	Sì
Opzione lavaggio vassoi GN1/1 530x325mm	Sì

■ DOTAZIONE CESTI STANDARD



PB60D01	PB60G01	PHOOS03
Cesto in polipropilene per 22 piatti 600x500	Cesto in polipropilene universale con fondo piano 600x500	Cesto in polipropilene con 6 scomparti per posate per Capote

■ DISEGNO TECNICO

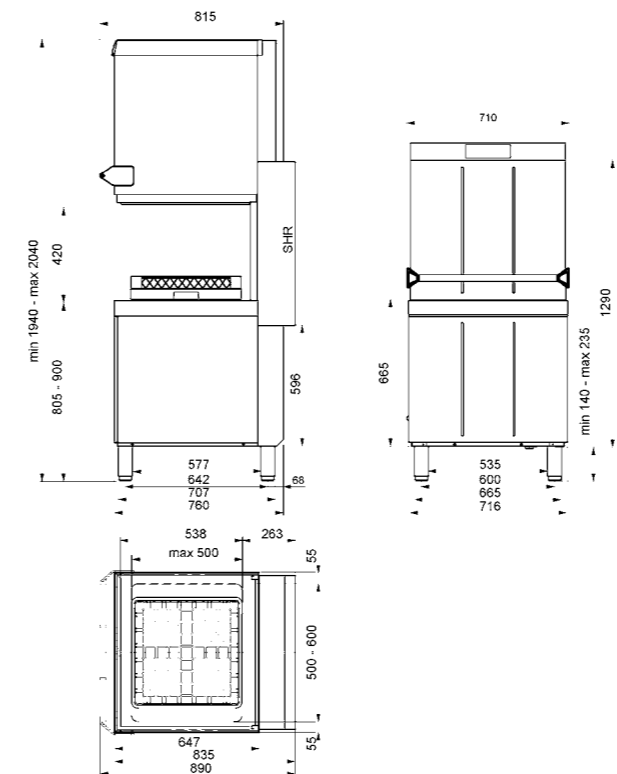



■ CARATTERISTICHE STRUTTURALI

Dimensioni cesto: 500x500 mm

- Pannello comandi: Touch screen
- Doppia parete
- Vasca completamente stampata
- Materiale vasca: Acciaio AISI 304
- Pompa risciacquo HTR System
- Irroratore lavaggio: 2 in acciaio
- Irroratore risciacquo: 2 in acciaio
- Filtro vasca: Acciaio
- Dosatore detergente peristaltico: a regolazione elettronica
- Dosatore brillantante peristaltico: a regolazione elettronica

■ FUNZIONALITÀ

DHR sistema di recupero calore

- Rinnovo parziale automatico acqua in vasca e pompa di scarico di serie
- Programma di scarico e autopulizia
- Indicatore di fine ciclo
- Diagnostica manuale
- Thermostop

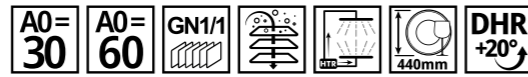

Glossario simboli a fine catalogo

■ CARATTERISTICHE TECNICHE

Dimensioni del prodotto LxPxH	620x732x1530 mm
Altezza max. a cappa aperta	2102 mm
Luce utile di lavaggio	440 mm
Pompa lavaggio	700 W
Pompa risciacquo HTR System	Si
Pompa di scarico con triplo filtro dinamico	Si
Dosatore detergente peristaltico	a regolazione elettronica
Dosatore brillantante peristaltico	a regolazione elettronica
Capacità vasca	17 l
Resistenza vasca	2200 W
Capacità boiler	8 l
Resistenza boiler	9000 W
Produttività massima oraria - Cesti	72
Consumo di acqua per ciclo	3.2 l
Altezza massima dello scarico da terra	1000 mm
Collegamento sonde di livello prodotti chimici	Si, optional KITSONLIV
Collegamento elettrico di default	400 V 3N~ / 16 A / 9,7 kW / 50 Hz
Convertibile in	230 V~ / 29 A / 6,7 kW / 50 Hz
Piedini regolabili	Si
Opzione lavaggio vassoi GN1/1 530x325mm	Si

■ VERSIONI DISPONIBILI

Modello	HTY530DE	HTY530DES
Addolcitore automatico incorporato		Si
Prezzo	8750 €	9650 €

■ PROGRAMMI

- Boiler 71°C / Vasca 60°C - 50"
- Boiler 85°C / Vasca 60°C - 2'
- Boiler 85°C / Vasca 60°C - 2' 30"
- Boiler 71°C / Vasca 60°C - 1' 10"
- Boiler 71°C / Vasca 60°C - 2' 10"
- Boiler 85°C / Vasca 60°C - 1' 10"
- Boiler 24°C / Vasca 60°C - 4'
- Boiler 85°C / Vasca 60°C - 7' 10"
- Boiler 85°C / Vasca 70°C - 30'
- Boiler 85°C / Vasca 70°C - 35'

■ DOTAZIONE CESTI STANDARD

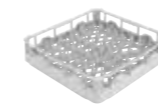

PB50D01

Cesto in polipropilene per 18 piatti 500x500

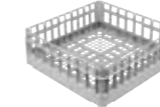

PB50G02

Cesto in polipropilene universale con fondo piano 500x500



PHOOS02

Cestello in polipropilene per posate a sei scomparti

■ DISEGNO TECNICO

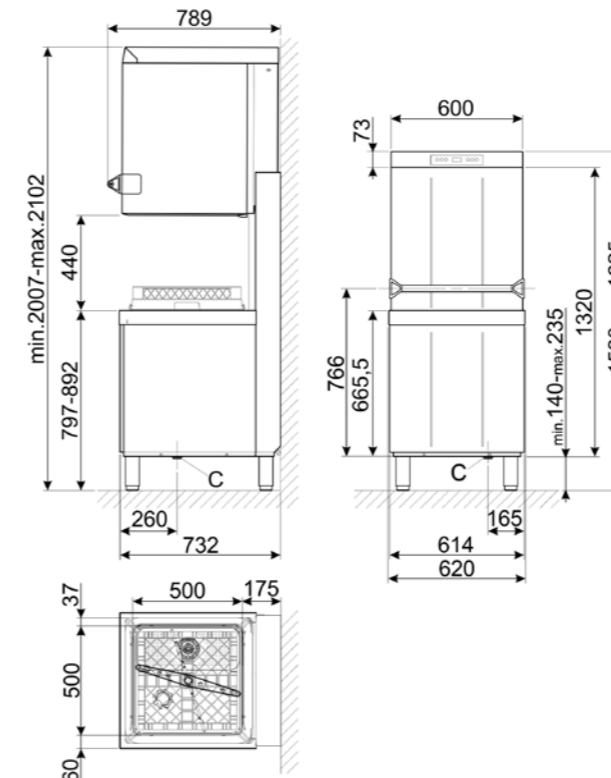

Lavastoviglie a capote con condensatore di vapore integrato SHR+ e sistema di recupero calore DHR



■ CARATTERISTICHE STRUTTURALI

Dimensioni cesto: 600x500 e 500x500 mm

- Pannello comandi: Touch screen
- Doppia parete
- Vasca completamente stampata
- Materiale vasca: Acciaio AISI 304
- Pompa risciacquo HTR System
- SHR+ - Abbattitore vapori: Sì**
- Irroratore lavaggio: 2 in acciaio
- Irroratore risciacquo: 2 in acciaio
- Filtro vasca: Acciaio
- Dosatore detergente peristaltico: a regolazione elettronica
- Dosatore brillantante peristaltico: a regolazione elettronica

■ FUNZIONALITÀ

DHR sistema di recupero calore

- Rinnovo parziale automatico acqua in vasca e pompa di scarico di serie
- Programma di scarico e autopulizia
- Indicatore di fine ciclo
- Diagnostica manuale
- Thermostop

■ VERSIONI DISPONIBILI

Modello	HTY625DEH
Addolcitore automatico incorporato	
Prezzo	11000 €

■ PROGRAMMI

- Boiler 71°C / Vasca 60°C - 50'
- Boiler 24°C / Vasca 60°C - 4'
- Boiler 85°C / Vasca 60°C - 2'
- Boiler 85°C / Vasca 60°C - 2' 40"
- Boiler 85°C / Vasca 60°C - 2' 30"
- Boiler 85°C / Vasca 70°C - 45'20"
- Boiler 71°C / Vasca 60°C - 1' 10"
- Boiler 85°C / Vasca 70°C - 50'20"
- Boiler 71°C / Vasca 60°C - 2' 10"
- Boiler 85°C / Vasca 70°C - 7'10"
- Boiler 85°C / Vasca 60°C - 1' 10"

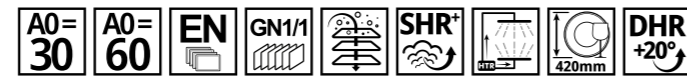

Glossario simboli a fine catalogo

■ DOTAZIONE CESTI STANDARD



PB60D01	PB60G01	PHOOS03
Cesto in polipropilene per 22 piatti 600x500	Cesto in polipropilene universale con fondo piano 600x500	Cesto in polipropilene con 6 scomparti per posate per Capote

■ CARATTERISTICHE TECNICHE

Dimensioni del prodotto LxPxH	716x836x1530 mm
Altezza max. a cappa aperta	2040 mm
Luce utile di lavaggio	420 mm
Pompa lavaggio	730 W
Pompa risciacquo HTR System	Sì
Pompa di scarico con triplo filtro dinamico	Sì
Dosatore detergente peristaltico	a regolazione elettronica
Dosatore brillantante peristaltico	a regolazione elettronica
Capacità vasca	25 l
Resistenza vasca	2200 W
Capacità boiler	8 l
Resistenza boiler	9000 W
Produttività massima oraria - Cesti	72
Consumo di acqua per ciclo	3.2 l
Altezza massima dello scarico da terra	1000 mm
Collegamento sonde di livello prodotti chimici	Sì, optional KITSONLIV
Collegamento elettrico di default	400 V 3N~ / 16 A / 9,7 kW / 50 Hz
Convertibile in	230 V~ / 31 A / 7,0 kW / 50 Hz
Piedini regolabili	Sì
Opzione lavaggio teglie/cesti 600x400	Sì
Opzione lavaggio vassoi GN1/1 530x325mm	Sì

■ DISEGNO TECNICO

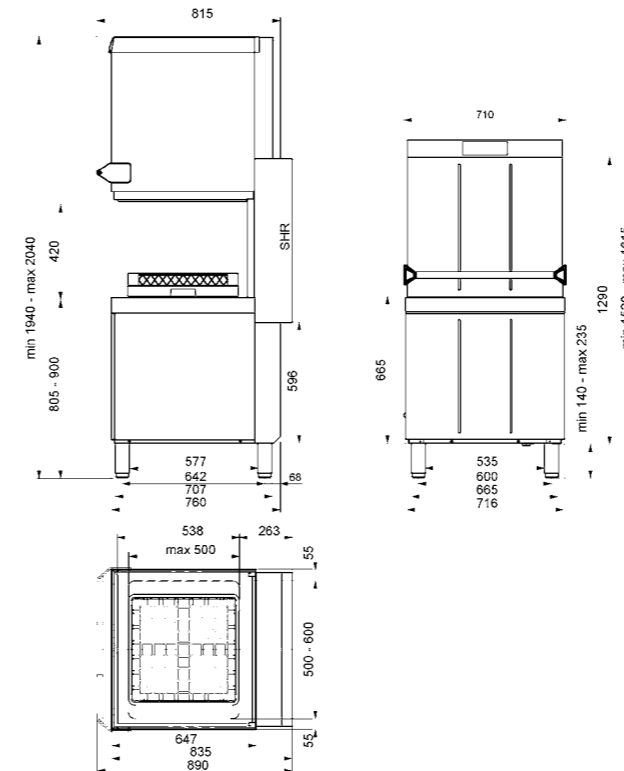



Serie EASYLINE

**PRESTAZIONI DI LAVAGGIO, SOLIDITÀ,
SEMPLICITÀ D'USO**

La gamma EASYLINE è dedicata ai clienti alla ricerca della miglior combinazione tra prestazioni e semplicità.

EASYLINE

Le lavastoviglie della serie Easyline sono sempre dotate di struttura a doppia parete, con pompa di scarico e peristaltiche detergente - brillantante già installate.

Tutte dotate di una interfaccia elettronica intuitiva con **pulsanti soft touch** che garantisce la facilità d'uso e riduce i tempi per istruire il nuovo personale.

Sono disponibili anche le versioni con **l'addolcitore a rigenera continua** o con il **sistema di risciacquo HTR**.

Alcuni modelli sono dotati di **DUAL HEATING** che permette alle resistenze di vasca e boiler, entrambe provviste di Thermostop, di funzionare contemporaneamente. In questo modo si garantisce il raggiungimento e il mantenimento delle temperature in tempi brevi.

PANNELLO DI CONTROLLO ELETTRONICO

Il pannello di controllo consente una chiara visualizzazione delle principali informazioni sullo stato della macchina come il ciclo di lavaggio selezionato, le temperature e la diagnostica.

Il pulsante di START da una immediata visualizzazione dello stato della macchina mediante il cambiamento del suo colore:



Le lavastoviglie SMEG sono il frutto di una tecnologia all'avanguardia e di un'estrema attenzione al dettaglio.

Il design degli interni, la costruzione a doppia parete, il fondo vasca imbutito e l'innovativo sistema di filtri selettivi consentono risultati di lavaggio con alti livelli di qualità e igiene.

MANIGLIA ERGONOMICA

La nuova maniglia, dal design snello, è stata studiata specificatamente nei laboratori per Smeg per aumentare il comfort di utilizzo per l'operatore.

SISTEMA DI FILTRAGGIO

L'innovativo sistema di filtraggio a **5 stadi**, abbinato allo **scarico parziale dell'acqua**, assicurano la qualità e la pulizia dell'acqua ad ogni ciclo di lavaggio. Questo sistema riduce lo sporco che si forma dopo ogni ciclo di lavaggio, riducendo così anche il consumo di detersivi. Il filtro è dotato di una pratica **maniglia ergonomica** per agevolare le operazioni di pulizia.

Tutto ciò comporta una sostanziale **riduzione dei costi di gestione**.



SISTEMA DI RISCIAQUO AD ALTA TEMPERATURA (HTR)

Il sistema **HTR** "High Temperature Rinse" impedisce l'ingresso dell'acqua fredda di alimentazione nel boiler durante la fase di risciacquo. Garantisce un risciacquo a 85 °C. L'acqua a contatto con le stoviglie rimane calda per tutta la durata del risciacquo, garantendone l'igiene e una rapida asciugatura.

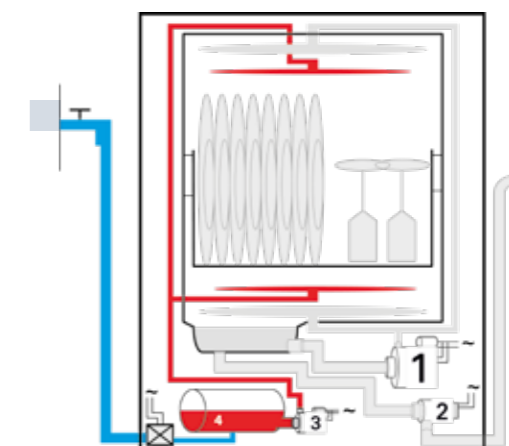



■ CARATTERISTICHE STRUTTURALI

Dimensioni cesto: 400x400 mm
 Pannello comandi: Elettronico
 Doppia parete
 Vasca completamente stampata
 Materiale vasca: Acciaio AISI 304
 Guide cesto: Imbutite
 Irroriatore lavaggio: 2 in acciaio
 Irroriatore risciacquo: 2 in acciaio
 Filtro vasca: Acciaio
 Dosatore detergente peristaltico: a regolazione elettronica
 Dosatore brillantante peristaltico: a regolazione elettronica
Dual heating*

■ FUNZIONALITÀ

Rinnovo parziale automatico
 acqua in vasca e pompa di
 scarico di serie
 Programma di scarico e
 autopulizia
 Indicatore di fine ciclo
 Diagnostica manuale
 Thermostop

■ VERSIONI DISPONIBILI

Modello	SPG413M	SPG413MS
Addolcitore automatico incorporato		Si
Prezzo	3680 €	3990 €

■ PROGRAMMI

Boiler 71°C / Vasca 60°C - 1' 20";
 Boiler 71°C / Vasca 60°C - 2' 10";
 Boiler 85°C / Vasca 60°C - 1' 30";
 Boiler 85°C / Vasca 60°C - 2';
 Boiler 85°C / Vasca 60°C - 3';
 Boiler 85°C / Vasca 60°C - 4' 10";
 Boiler 85°C / Vasca 60°C - 1' 10"

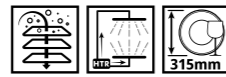

Glossario simboli a fine catalogo

■ DOTAZIONE CESTI STANDARD

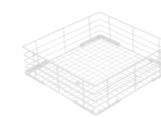

WB40G01
 Cesto in filo universale con fondo piano 400x400



WB40G02
 Cesto in filo per 8 calici con fondo inclinato 400x400



PHOOS01
 Porta posate singolo in polipropilene



■ CARATTERISTICHE TECNICHE

Dimensioni del prodotto LxPxH	460x600x705 mm
Dimensioni cesto	400x400 mm
Luce utile di lavaggio	315 mm
Pompa lavaggio	300 W
Pompa di scarico con triplo filtro dinamico	Si
Dosatore detergente peristaltico	a regolazione elettronica
Dosatore brillantante peristaltico	a regolazione elettronica
Capacità vasca	7 l
Resistenza vasca	1400 W
Capacità boiler	4 l
Resistenza boiler	2800 W
Produttività massima oraria - Cesti	51
Consumo di acqua per ciclo	2.3 l
Funzione prelavaggio freddo	Si
Altezza massima dello scarico da terra	600 mm
Collegamento elettrico di default	230 V~ / 14 A / 3,1 kW / 50 Hz (NC)**
Convertibile in	230 V~ / 14 A / 3,1 kW / 50 Hz
Piedini regolabili	Si

■ DISEGNO TECNICO

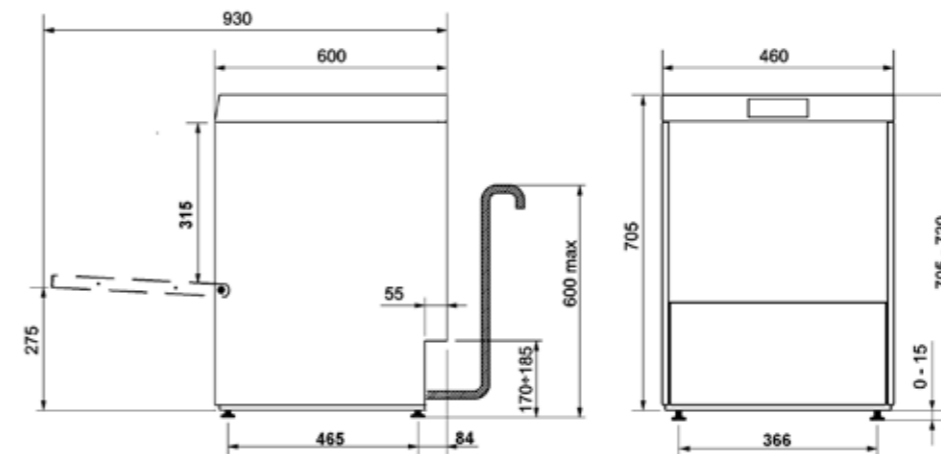

*Dual heating: le resistenze di vasca e boiler, entrambe dotate di Thermostop, funzionano contemporaneamente per garantire il raggiungimento e il mantenimento delle temperature in tempi brevi.

**Riscaldamento non contemporaneo



■ CARATTERISTICHE STRUTTURALI

Dimensioni cesto: 400x400 mm
 Pannello comandi: Elettronico
 Doppia parete
 Vasca completamente stampata
 Materiale vasca: Acciaio AISI 304
 Guide cesto: Imbutite
 Pompa risciacquo HTR System
 Irroratore lavaggio: 2 in acciaio
 Irroratore risciacquo: 2 in acciaio
 Filtro vasca: Acciaio
 Dosatore detergente peristaltico: a regolazione elettronica
 Dosatore brillantante peristaltico: a regolazione elettronica
Dual heating*

■ FUNZIONALITÀ

Rinnovo parziale automatico
 acqua in vasca e pompa di
 scarico di serie
 Programma di scarico e
 autopulizia
 Indicatore di fine ciclo
 Diagnostica manuale
 Thermostop

■ VERSIONI DISPONIBILI

Modello	UG415D-1	UG415DS-1
Addolcitore automatico incorporato		Sì
Prezzo	4150 €	4318 €

■ PROGRAMMI

Boiler 71°C / Vasca 60°C - 1' 20"
 Boiler 71°C / Vasca 60°C - 2' 10"
 Boiler 85°C / Vasca 60°C - 1' 30"
 Boiler 85°C / Vasca 60°C - 2'
 Boiler 85°C / Vasca 60°C - 3'
 Boiler 85°C / Vasca 60°C - 4' 10"
 Boiler 85°C / Vasca 60°C - 1' 10"



Glossario simboli a fine catalogo

■ DOTAZIONE CESTI STANDARD



WB40G01	WB40G02	PHOOS01
Cesto in filo universale con fondo piano 400x400	Cesto in filo per 8 calici con fondo inclinato 400x400	Porta posate singolo in polipropilene



■ CARATTERISTICHE TECNICHE

Dimensioni del prodotto LxPxH	460x600x705 mm
Luce utile di lavaggio	315 mm
Pompa lavaggio	290 W
Pompa risciacquo HTR System	Sì
Pompa di scarico con triplo filtro dinamico	Sì
Dosatore detergente peristaltico	a regolazione elettronica
Dosatore brillantante peristaltico	a regolazione elettronica
Capacità vasca	7 l
Resistenza vasca	800 W
Capacità boiler	4 l
Resistenza boiler	4500 W
Produttività massima oraria - Cesti	51
Consumo di acqua per ciclo	2.3 l
Funzione prelavaggio freddo	Sì
Altezza massima dello scarico da terra	600 mm
Collegamento elettrico di default	400 V 3N~ / 10 A / 5,2 kW / 50 Hz
Convertibile in	230 V 3~ / 18 A / 5,2 kW / 50 Hz 230 V~ / 11 A / 2,5 kW / 50 Hz (NC)** 230 V~ / 14 A / 3,2 kW / 50 Hz (NC)** 230 V~ / 17 A / 3,8 kW / 50 Hz
Piedini regolabili	Sì

■ DISEGNO TECNICO

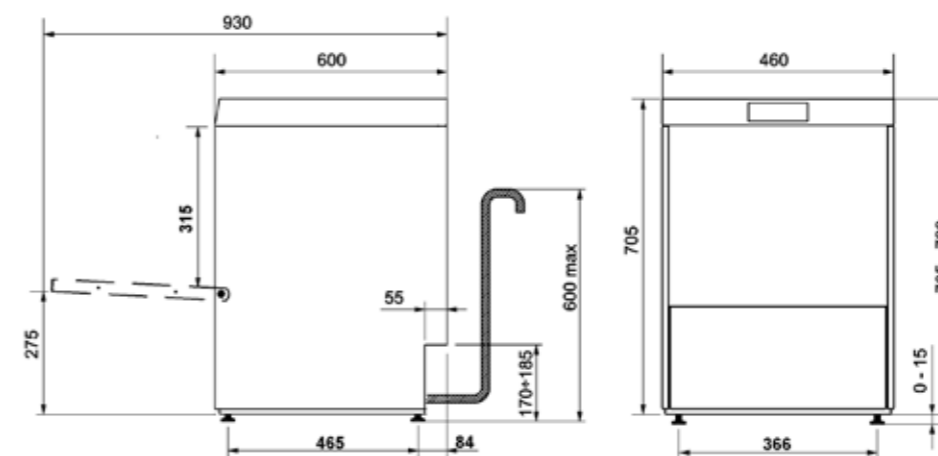

*Dual heating: le resistenze di vasca e boiler, entrambe dotate di Thermostop, funzionano contemporaneamente per garantire il raggiungimento e il mantenimento delle temperature in tempi brevi.

**Riscaldamento non contemporaneo



■ CARATTERISTICHE STRUTTURALI

Dimensioni cesto: 500x500 mm

Pannello comandi: Elettronico
 Doppia parete
 Vasca completamente stampata
 Materiale vasca: Acciaio AISI 304
 Guide cesto: Imbutite
 Pompa risciacquo HTR System
 Irroriatore lavaggio: 2 in acciaio
 Irroriatore risciacquo: 2 in acciaio
 Filtro vasca: Acciaio
 Dosatore detergente peristaltico: a regolazione elettronica
 Dosatore brillantante peristaltico: a regolazione elettronica
Dual heating*



Glossario simboli a fine catalogo

■ FUNZIONALITÀ

Rinnovo parziale automatico
 acqua in vasca e pompa di
 scarico di serie
 Programma di scarico e
 autopulizia
 Indicatore di fine ciclo
 Diagnostica manuale
 Thermostop

■ VERSIONI DISPONIBILI

Modello	UG515DL-1	UG515DSL-1
Addolcitore automatico incorporato		Sì
Prezzo	4499 €	4671 €

■ PROGRAMMI

Boiler 85°C / Vasca 60°C - 60";
 Boiler 85°C / Vasca 60°C - 1' 30";
 Boiler 85°C / Vasca 60°C - 3";
 Boiler 85°C / Vasca 60°C - 4' 10";
 Boiler 71°C / Vasca 60°C - 1' 20";
 Boiler 71°C / Vasca 60°C - 2' 10";
 Boiler 85°C / Vasca 60°C - 1' 10"

■ DOTAZIONE CESTI STANDARD



WB50G02

Cesto in filo per calici
 con fondo inclinato
 500x500

■ CARATTERISTICHE TECNICHE

Dimensioni del prodotto LxPxH	600x600x722 mm
Luce utile di lavaggio	300 mm
Pompa lavaggio	700 W
Pompa risciacquo HTR System	Sì
Pompa di scarico con triplo filtro dinamico	Sì
Dosatore detergente peristaltico	a regolazione elettronica
Dosatore brillantante peristaltico	a regolazione elettronica
Capacità vasca	11 l
Resistenza vasca	2000 W
Capacità boiler	6.5 l
Resistenza boiler	6000 W
Produttività massima oraria - Cesti	60
Consumo di acqua per ciclo	3.2 l
Funzione prelavaggio freddo	Sì
Altezza massima dello scarico da terra	600 mm
Collegamento elettrico di default	400 V 3N~ / 12 A / 7,3 kW / 50 Hz
Convertibile in	230 V 3~ / 21 A / 7,3 kW / 50 Hz 230 V~ / 22 A / 5,0 kW / 50 Hz 230 V~ / 20 A / 4,5 kW / 50 Hz (NC)** 230 V~ / 15 A / 3,4 kW / 50 Hz (NC)**
Piedini regolabili	Sì

■ DISEGNO TECNICO

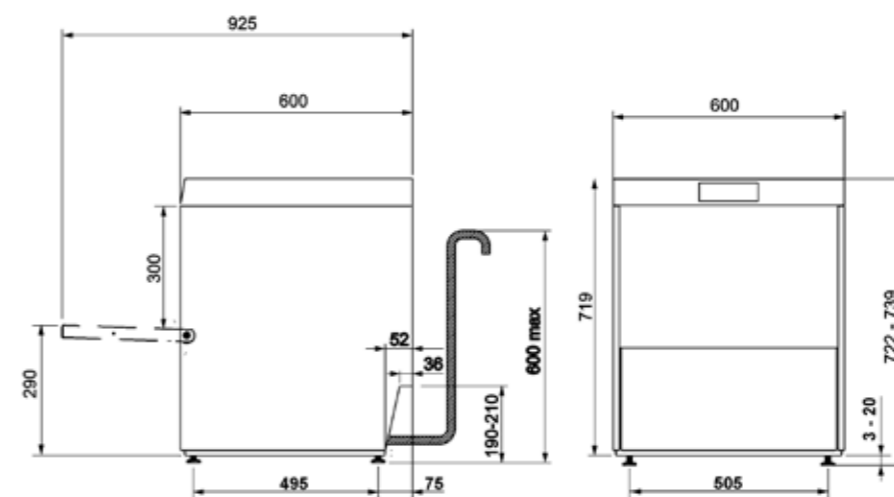

*Dual heating: le resistenze di vasca e boiler, entrambe dotate di Thermostop, funzionano contemporaneamente per garantire il raggiungimento e il mantenimento delle temperature in tempi brevi.

**Riscaldamento non contemporaneo



■ CARATTERISTICHE STRUTTURALI

Dimensioni cesto: 500x500 mm

Pannello comandi: Elettronico
 Doppia parete
 Vasca completamente stampata
 Materiale vasca: Acciaio AISI 304
 Guide cesto: Imbutite
 Irroriatore lavaggio: 2 in acciaio
 Irroriatore risciacquo: 2 in acciaio
 Filtro vasca: Acciaio
 Dosatore detergente peristaltico: a regolazione elettronica
 Dosatore brillantante peristaltico: a regolazione elettronica
Dual heating*

■ FUNZIONALITÀ

Rinnovo parziale dell'acqua in vasca e pompa di scarico di serie
 Programma di scarico e autopulizia
 Indicatore di fine ciclo
 Diagnostica manuale
 Thermostop boiler

■ VERSIONI DISPONIBILI

Modello	UD510D	UD510DS
Addolcitore automatico incorporato		Sì
Prezzo	4350 €	4520 €

■ PROGRAMMI

Boiler 85°C / Vasca 60°C - 60";
 Boiler 85°C / Vasca 60°C - 1' 30";
 Boiler 85°C / Vasca 60°C - 3";
 Boiler 85°C / Vasca 60°C - 4' 10";
 Boiler 71°C / Vasca 60°C - 1' 20";
 Boiler 71°C / Vasca 60°C - 2' 10";
 Boiler 85°C / Vasca 60°C - 1' 10"



Glossario simboli a fine catalogo

■ DOTAZIONE CESTI STANDARD

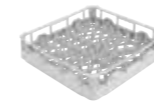

PB50D01

Cesto in polipropilene per 18 piatti 500x500

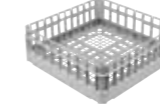

PB50G02

Cesto in polipropilene universale con fondo piano 500x500



PHOOS02

Cestello in polipropilene per posate a sei scomparti

■ CARATTERISTICHE TECNICHE

Dimensioni del prodotto LxPxH	600x600x822 mm
Dimensioni cesto	500x500 mm
Luce utile di lavaggio	400 mm
Pompa lavaggio	700 W
Pompa di scarico con triplo filtro dinamico	Sì
Dosatore detergente peristaltico	a regolazione elettronica
Dosatore brillantante peristaltico	a regolazione elettronica
Capacità vasca	11 l
Resistenza vasca	2000 W
Capacità boiler	6 l
Resistenza boiler	4500 W
Produttività massima oraria - Cesti	60
Consumo di acqua per ciclo	3.2 l
Altezza massima dello scarico da terra	600 mm
Collegamento sonde di livello prodotti chimici	Sì, optional KITSONLIV
Collegamento elettrico di default	400 V 3N~ / 12 A / 5,2 kW / 50 Hz
Convertibile in	230 V 3~ / 15 A / 5,2 kW / 50 Hz; 220 V~ / 12 A / 2,7 kW / 50 Hz; 230 V~ / 13 A / 2,9 kW / 50 Hz; 230 V~ / 17 A / 3,7 kW / 50 Hz
Piedini regolabili	Sì
Opzione lavaggio vassoi GN1/1 530x325mm	Sì

■ DISEGNO TECNICO

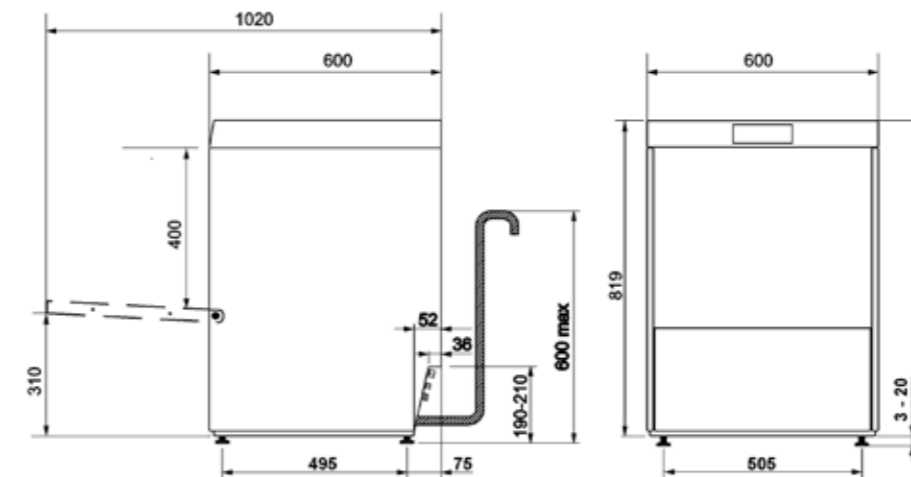

*Dual heating: le resistenze di vasca e boiler, entrambe dotate di Thermostop, funzionano contemporaneamente per garantire il raggiungimento e il mantenimento delle temperature in tempi brevi.



■ CARATTERISTICHE STRUTTURALI

Dimensioni cesto: 500x500 mm

Pannello comandi: Elettronico
 Doppia parete
 Vasca completamente stampata
 Materiale vasca: Acciaio AISI 304
 Guide cesto: Imbutite inferiori, telescopiche superiori
 Pompa risciacquo HTR System
 Irroratore lavaggio: 2 in acciaio
 Irroratore risciacquo: 2 in acciaio
 Filtro vasca: Acciaio
 Dosatore detergente peristaltico: a regolazione elettronica
 Dosatore brillantante peristaltico: a regolazione elettronica

Dual heating*

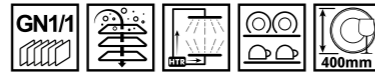

Glossario simboli a fine catalogo

■ FUNZIONALITÀ

Rinnovo parziale dell'acqua in vasca e pompa di scarico di serie
 Programma di scarico e autopulizia
 Indicatore di fine ciclo
 Diagnostica manuale
 Thermostop boiler

■ VERSIONI DISPONIBILI

Modello	UD512D-1	UD512DS-1
Addolcitore automatico incorporato		Sì
Prezzo	5026 €	5249 €

■ PROGRAMMI

Boiler 85°C / Vasca 60°C - 60";
 Boiler 85°C / Vasca 60°C - 1' 30";
 Boiler 85°C / Vasca 60°C - 3';
 Boiler 85°C / Vasca 60°C - 4' 10";
 Boiler 71°C / Vasca 60°C - 1' 20";
 Boiler 71°C / Vasca 60°C - 2' 10";
 Boiler 85°C / Vasca 60°C - 1' 10"

■ DOTAZIONE CESTI STANDARD

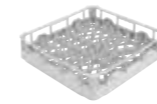

PB50D01

Cesto in polipropilene per 18 piatti 500x500

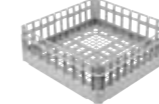

PB50G02

Cesto in polipropilene universale con fondo piano 500x500



PHOOS02

Cestello in polipropilene per posate a sei scomparti



■ CARATTERISTICHE TECNICHE

Dimensioni del prodotto LxPxH	600x600x822 mm
Luce utile di lavaggio	400 mm
Pompa lavaggio	700 W
Pompa risciacquo HTR System	Sì
Pompa di scarico con triplo filtro dinamico	Sì
Dosatore detergente peristaltico	a regolazione elettronica
Dosatore brillantante peristaltico	a regolazione elettronica
Capacità vasca	11 l
Resistenza vasca	2000 W
Capacità boiler	6.5 l
Resistenza boiler	4500 W
Produttività massima oraria - Cesti	60
Consumo di acqua per ciclo	3.2 l
Altezza massima dello scarico da terra	600 mm
Collegamento sonde di livello prodotti chimici	Sì, optional KITSONLIV
Collegamento elettrico di default	400 V 3N~ / 12 A / 7,3 kW / 50 Hz
Convertibile in	230 V 3~ / 21 A / 7,3 kW / 50 Hz 230 V~ / 22 A / 5,0 kW / 50 Hz 230 V~ / 20 A / 4,5 kW / 50 Hz (NC)** 230 V~ / 15 A / 3,4 kW / 50 Hz (NC)**
Piedini regolabili	Sì
Opzione lavaggio vassoi GN1/1 530x325mm	Sì

■ DISEGNO TECNICO

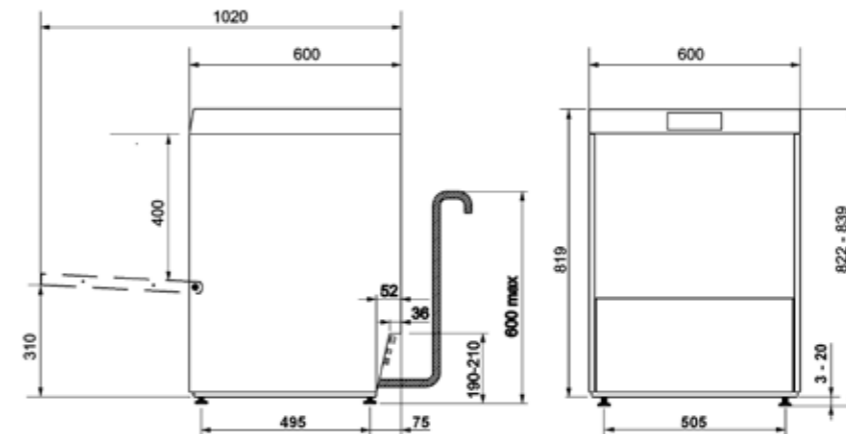

*Dual heating: le resistenze di vasca e boiler, entrambe dotate di Thermostop, funzionano contemporaneamente per garantire il raggiungimento e il mantenimento delle temperature in tempi brevi.

**Riscaldamento non contemporaneo



■ CARATTERISTICHE STRUTTURALI

Dimensioni cesto: 500x500 mm

Pannello comandi: Elettronico
 Doppia parete
 Vasca completamente stampata
 Materiale vasca: Acciaio AISI 304
 Guide cesto: Imbutite
 Pompa risciacquo HTR System
 Irroratore lavaggio: 2 in acciaio
 Irroratore risciacquo: 2 in acciaio
 Filtro vasca: Acciaio
 Dosatore detergente peristaltico: a regolazione elettronica
 Dosatore brillantante peristaltico: a regolazione elettronica

Dual heating*



Glossario simboli a fine catalogo

■ FUNZIONALITÀ

Rinnovo parziale dell'acqua in vasca e pompa di scarico di serie
 Programma di scarico e autopulizia
 Indicatore di fine ciclo
 Diagnostica manuale
 Thermostop boiler

■ VERSIONI DISPONIBILI

Modello	UD515D	UD515DS-1
Addolcitore automatico incorporato		Sì
Prezzo	4987 €	5100 €

■ PROGRAMMI

Boiler 85°C / Vasca 60°C - 60";
 Boiler 85°C / Vasca 60°C - 1' 30";
 Boiler 85°C / Vasca 60°C - 3";
 Boiler 85°C / Vasca 60°C - 4' 10";
 Boiler 71°C / Vasca 60°C - 1' 20";
 Boiler 71°C / Vasca 60°C - 2' 10";
 Boiler 85°C / Vasca 60°C - 1' 10"

■ DOTAZIONE CESTI STANDARD

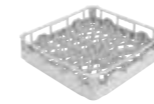

PB50D01

Cesto in polipropilene per 18 piatti 500x500

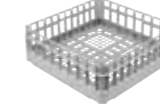

PB50G02

Cesto in polipropilene universale con fondo piano 500x500



PHOOS02

Cestello in polipropilene per posate a sei scomparti

■ CARATTERISTICHE TECNICHE

Dimensioni del prodotto LxPxH	600x600x822 mm
Luce utile di lavaggio	400 mm
Pompa lavaggio	700 W
Pompa risciacquo HTR System	Sì
Pompa di scarico con triplo filtro dinamico	Sì
Dosatore detergente peristaltico	a regolazione elettronica
Dosatore brillantante peristaltico	a regolazione elettronica
Capacità vasca	11 l
Resistenza vasca	2000 W
Capacità boiler	6.5 l
Resistenza boiler	6100 W
Produttività massima oraria - Cesti	60
Consumo di acqua per ciclo	3.2 l
Altezza massima dello scarico da terra	600 mm
Collegamento sonde di livello prodotti chimici	Sì, optional KITSONLIV
Collegamento elettrico di default	400 V 3N~ / 12 A / 7,3 kW / 50 Hz
Convertibile in	230 V 3~ / 21 A / 7,3 kW / 50 Hz 230 V~ / 15 A / 3,4 kW / 50 Hz (NC)** 230 V~ / 20 A / 4,5 kW / 50 Hz (NC)** 230 V~ / 22 A / 5,0 kW / 50 Hz
Piedini regolabili	Sì
Opzione lavaggio vassoi GN1/1 530x325mm	Sì

■ DISEGNO TECNICO

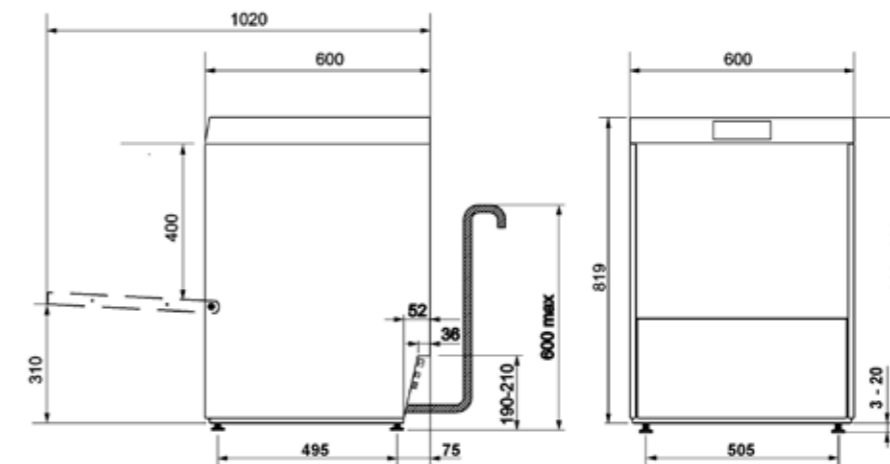

*Dual heating: le resistenze di vasca e boiler, entrambe dotate di Thermostop, funzionano contemporaneamente per garantire il raggiungimento e il mantenimento delle temperature in tempi brevi.

**Riscaldamento non contemporaneo



■ CARATTERISTICHE STRUTTURALI

Dimensioni cesto: 500x500 mm

Pannello comandi: Elettronico
 Doppia parete
 Vasca completamente stampata
 Materiale vasca: Acciaio AISI 304
 Guide cesto: Imbutite
 Pompa risciacquo HTR System
 Irroriatore lavaggio: 2 in acciaio
 Irroriatore risciacquo: 2 in acciaio
 Filtro vasca: Acciaio
 Dosatore detergente peristaltico: a regolazione elettronica
 Dosatore brillantante peristaltico: a regolazione elettronica

■ FUNZIONALITÀ

Rinnovo parziale automatico
 acqua in vasca e pompa di
 scarico di serie
 Programma di scarico e
 autopulizia
 Indicatore di fine ciclo
 Diagnostica manuale
 Thermostop

■ VERSIONI DISPONIBILI

Modello	UD516D	UD516DS
Addolcitore automatico incorporato		Sì
Prezzo	5066 €	5272 €

■ PROGRAMMI

Boiler 85°C / Vasca 60°C - 60";
 Boiler 85°C / Vasca 60°C - 1' 30";
 Boiler 85°C / Vasca 60°C - 3';
 Boiler 85°C / Vasca 60°C - 4' 10";
 Boiler 71°C / Vasca 60°C - 1' 20";
 Boiler 71°C / Vasca 60°C - 2' 10";
 Boiler 85°C / Vasca 60°C - 1' 10"

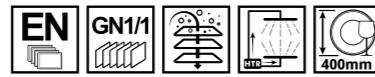

Glossario simboli a fine catalogo

■ DOTAZIONE CESTI STANDARD

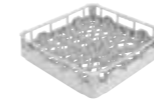

PB50D01

Cesto in polipropilene
 per 18 piatti 500x500



PHOOS02

Cestello in
 polipropilene
 per posate a sei
 scomparti

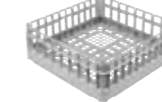

PB50G02

Cesto in polipropilene
 universale con fondo
 piano 500x500

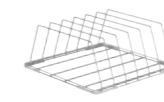

WB50T03

Cesto in filo per
 5 teglie 600x400



■ CARATTERISTICHE TECNICHE

Dimensioni del prodotto LxPxH	600x675x822 mm
Luce utile di lavaggio	400 mm
Dimensione area lavaggio:	600x500 mm
Pompa lavaggio	700 W
Pompa risciacquo HTR System	Sì
Pompa di scarico con triplo filtro dinamico	Sì
Dosatore detergente peristaltico	a regolazione elettronica
Dosatore brillantante peristaltico	a regolazione elettronica
Capacità vasca	11 l
Resistenza vasca	2000 W
Capacità boiler	6.5 l
Resistenza boiler	6000 W
Produttività massima oraria - Cesti	60
Consumo di acqua per ciclo	3.2 l
Altezza massima dello scarico da terra	600 mm
Collegamento sonde di livello prodotti chimici	Sì, optional KITSONLIV
Collegamento elettrico di default	400 V 3N~ / 12 A / 6,7 kW / 50 Hz
Convertibile in	230 V 3~ / 19 A / 6,7 kW / 50 Hz 230 V~ / 12 A / 2,7 kW / 50 Hz 230 V~ / 16 A / 3,7 kW / 50 Hz 230 V~ / 21 A / 4,7 kW / 50 Hz
Piedini regolabili	Sì
Opzione lavaggio vassoi GN1/1 530x325mm	Sì
Opzione lavaggio vassoi o teglie 600x400 mm	Sì

■ DISEGNO TECNICO

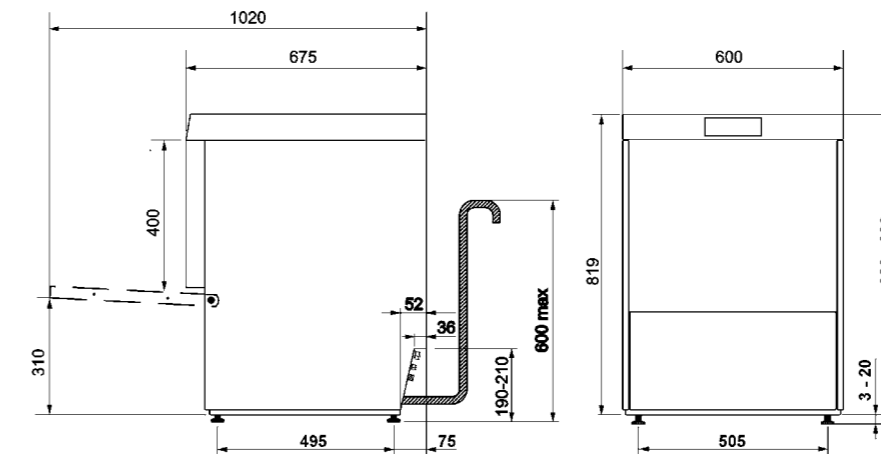



■ CARATTERISTICHE STRUTTURALI

Dimensioni cesto: 500x500 mm

Pannello comandi: Elettronico
 Doppia parete
 Vasca completamente stampata
 Materiale vasca: Acciaio AISI 304
 Guide cesto: Imbutite
 Pompa risciacquo HTR System
 Irroratore lavaggio: 2 in acciaio
 Irroratore risciacquo: 2 in acciaio
 Filtro vasca: Acciaio
 Dosatore detergente peristaltico: a regolazione elettronica
 Dosatore brillantante peristaltico: a regolazione elettronica

Dual heating*



Glossario simboli a fine catalogo

■ FUNZIONALITÀ

Rinnovo parziale dell' acqua in vasca e pompa di scarico di serie
 Programma di scarico e autopulizia
 Indicatore di fine ciclo
 Diagnostica manuale
 Thermostop boiler

■ VERSIONI DISPONIBILI

Modello	FD515D-1	FD515DS-1
Addolcitore automatico incorporato		Sì
Prezzo	6016 €	6176 €

■ PROGRAMMI

Boiler 85°C / Vasca 60°C - 60";
 Boiler 85°C / Vasca 60°C - 1' 30";
 Boiler 85°C / Vasca 60°C - 3";
 Boiler 85°C / Vasca 60°C - 4' 10";
 Boiler 71°C / Vasca 60°C - 1' 20";
 Boiler 71°C / Vasca 60°C - 2' 10";
 Boiler 85°C / Vasca 60°C - 1' 10"

■ DOTAZIONE CESTI STANDARD

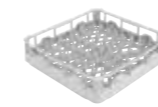

PB50D01

Cesto in polipropilene per 18 piatti 500x500

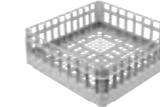

PB50G02

Cesto in polipropilene universale con fondo piano 500x500



PHOOS02

Cestello in polipropilene per posate a sei scomparti

■ CARATTERISTICHE TECNICHE

Dimensioni del prodotto LxPxH	600x600x1315 mm
Luce utile di lavaggio	400 mm
Pompa lavaggio	700 W
Pompa risciacquo HTR System	Sì
Pompa di scarico con triplo filtro dinamico	Sì
Dosatore detergente peristaltico	a regolazione elettronica
Dosatore brillantante peristaltico	a regolazione elettronica
Capacità vasca	11 l
Resistenza vasca	2000 W
Capacità boiler	6.5 l
Resistenza boiler	6100 W
Produttività massima oraria - Cesti	60
Consumo di acqua per ciclo	3.2 l
Altezza massima dello scarico da terra	1100 mm
Collegamento sonde di livello prodotti chimici	Sì, optional KITSONLIV
Collegamento elettrico di default	400 V 3N~ / 12 A / 7,3 kW / 50 Hz
Convertibile in	230 V 3~ / 21 A / 7,3 kW / 50 Hz 230 V~ / 15 A / 3,4 kW / 50 Hz (NC)** 230 V~ / 20 A / 4,5 kW / 50 Hz (NC)** 230 V~ / 22 A / 5,0 kW / 50 Hz
Piedini regolabili	Sì
Opzione lavaggio vassoi GN1/1 530x325mm	Sì

■ DISEGNO TECNICO

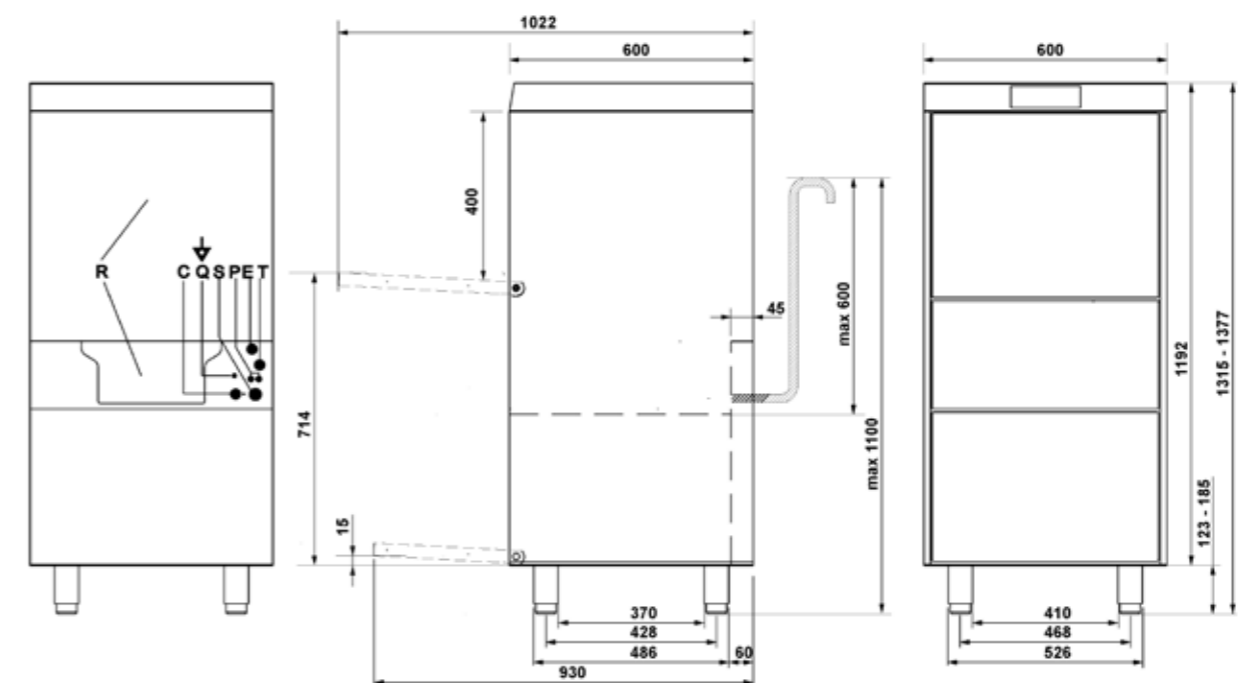

*Dual heating: le resistenze di vasca e boiler, entrambe dotate di Thermostop, funzionano contemporaneamente per garantire il raggiungimento o il mantenimento delle temperature in tempi brevi.

**Riscaldamento non contemporaneo

FD516D

Lavastoviglie e lavateglie (EN 60x40) rialzata a carica frontale



■ CARATTERISTICHE STRUTTURALI

Dimensioni cesto: 500x500 mm

Pannello comandi: Elettronico
 Doppia parete
 Vasca completamente stampata
 Materiale vasca: Acciaio AISI 304
 Guide cesto: Imbutite
 Pompa risciacquo HTR System
 Irroratore lavaggio: 2 in acciaio
 Irroratore risciacquo: 2 in acciaio
 Filtro vasca: Acciaio
 Dosatore detergente peristaltico: a regolazione elettronica
 Dosatore brillantante peristaltico: a regolazione elettronica



Glossario simboli a fine catalogo

■ FUNZIONALITÀ

Rinnovo parziale automatico
 acqua in vasca e pompa di
 scarico di serie
 Programma di scarico e
 autopulizia
 Indicatore di fine ciclo
 Diagnostica manuale
 Thermostop

■ VERSIONI DISPONIBILI

Modello	FD516D	FD516DS
Addolcitore automatico incorporato		Sì
Prezzo	6344 €	6550 €

■ PROGRAMMI

Boiler 85°C / Vasca 60°C - 60";
 Boiler 85°C / Vasca 60°C - 1' 30";
 Boiler 85°C / Vasca 60°C - 3';
 Boiler 85°C / Vasca 60°C - 4' 10";
 Boiler 71°C / Vasca 60°C - 1' 20";
 Boiler 71°C / Vasca 60°C - 2' 10";
 Boiler 85°C / Vasca 60°C - 1' 10"

■ DOTAZIONE CESTI STANDARD

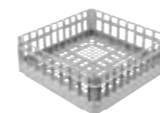

PB50G02

Cesto in polipropilene
 universale con fondo
 piano 500x500

WG500

Griglia di supporto
 per lavateglie

■ CARATTERISTICHE TECNICHE

Dimensioni del prodotto LxPxH	600x675x1315 mm
Luce utile di lavaggio	400 mm
Dimensione area lavaggio:	600x500 mm
Pompa lavaggio	730 W
Pompa risciacquo HTR System	Sì
Pompa di scarico con triplo filtro dinamico	Sì
Dosatore detergente peristaltico	a regolazione elettronica
Dosatore brillantante peristaltico	a regolazione elettronica
Capacità vasca	11 l
Resistenza vasca	2000 W
Capacità boiler	6.5 l
Resistenza boiler	6000 W
Produttività massima oraria - Cesti	60
Consumo di acqua per ciclo	3.2 l
Altezza massima dello scarico da terra	1100 mm
Collegamento sonde di livello prodotti chimici	Sì, optional KITSONLIV
Collegamento elettrico di default	400 V 3N~ / 12 A / 6,7 kW / 50 Hz
Convertibile in	230 V 3~ / 19 A / 6,7 kW / 50 Hz 230 V~ / 12 A / 2,7 kW / 50 Hz 230 V~ / 16 A / 3,7 kW / 50 Hz 230 V~ / 21 A / 4,7 kW / 50 Hz
Piedini regolabili	Sì
Opzione lavaggio teglie/cesti 600x400	Sì
Opzione lavaggio vassoi GN1/1 530x325mm	Sì

■ DISEGNO TECNICO

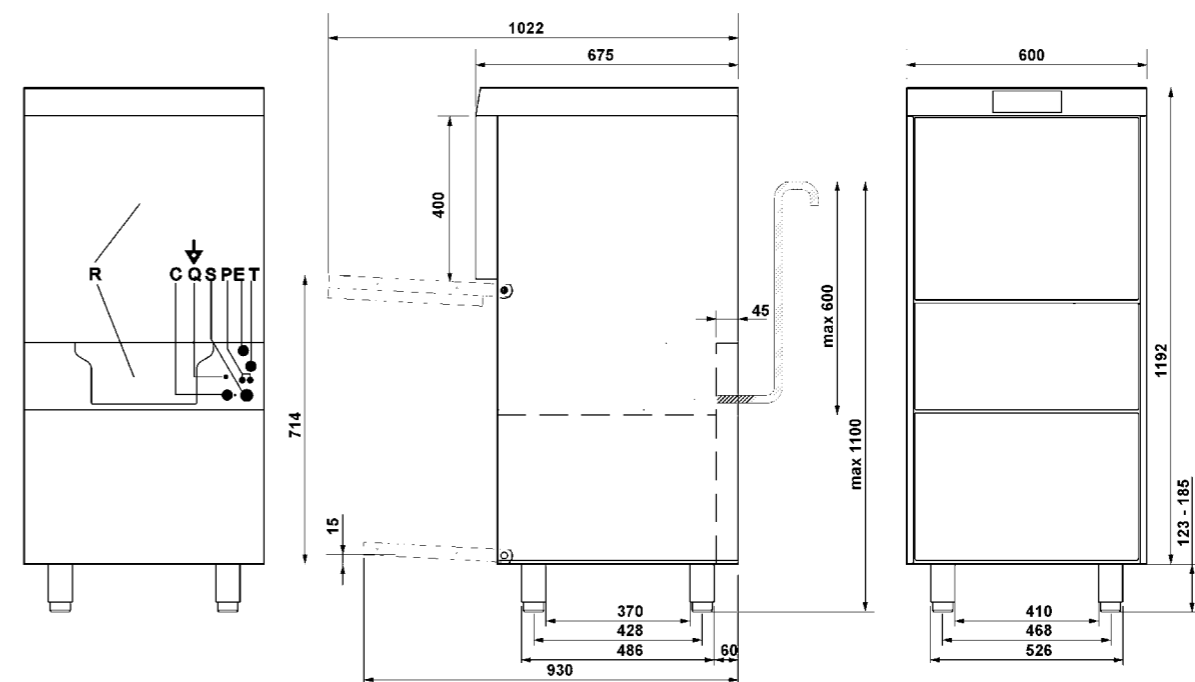



■ CARATTERISTICHE STRUTTURALI

Dimensioni cesto: 500x500 mm

Pannello comandi: Elettronico
 Doppia parete
 Vasca completamente stampata
 Materiale vasca: Acciaio AISI 304
 Irroratore lavaggio: 2 in acciaio
 Irroratore risciacquo: 2 in acciaio
 Filtro vasca: Acciaio
 Dosatore detergente peristaltico: a regolazione elettronica
 Dosatore brillantante peristaltico: a regolazione elettronica
Dual heating*



Glossario simboli a fine catalogo

■ FUNZIONALITÀ

Rinnovo parziale automatico
 acqua in vasca e pompa di
 scarico di serie
 Programma di scarico e
 autopulizia
 Indicatore di fine ciclo
 Diagnostica manuale
 Thermostop

■ VERSIONI DISPONIBILI

Modello	SPH513
Addolcitore automatico incorporato	
Prezzo	6560 €

■ PROGRAMMI

Boiler 85°C / Vasca 60°C - 60";
 Boiler 85°C / Vasca 60°C - 1' 30";
 Boiler 85°C / Vasca 60°C - 2' 40";
 Boiler 85°C / Vasca 60°C - 4' 10";
 Boiler 71°C / Vasca 60°C - 1' 20";
 Boiler 71°C / Vasca 60°C - 2' 10";
 Boiler 85°C / Vasca 60°C - 1' 10"

■ DOTAZIONE CESTI STANDARD

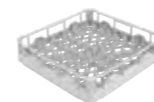

PB50D01

Cesto in polipropilene
per 18 piatti 500x500

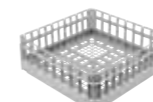

PB50G02

Cesto in polipropilene
universale con fondo
piano 500x500



PHOOS02

Cestello in
polipropilene
per posate a sei
scomparti

■ CARATTERISTICHE TECNICHE

Dimensioni del prodotto LxPxH	634X750X1518 mm
Altezza max. a cappa aperta	2132 mm
Luce utile di lavaggio	470 mm
Pompa lavaggio	700 W
Pompa di scarico con triplo filtro dinamico	Sì
Dosatore detergente peristaltico	a regolazione elettronica
Dosatore brillantante peristaltico	a regolazione elettronica
Capacità vasca	14 l
Resistenza vasca	2200 W
Capacità boiler	8 l
Resistenza boiler	9000 W
Produttività massima oraria - Cesti	60
Consumo di acqua per ciclo	3.2 l
Altezza massima dello scarico da terra	1000 mm
Collegamento sonde di livello prodotti chimici	Sì, optional KITSONLIV
Collegamento elettrico di default	400 V 3N~ / 16 A / 9,7 kW / 50 Hz
Convertibile in	230 V 3~ / 28 A / 9,7 kW / 50 Hz; 230 V~ / 29 A / 6,7 kW / 50 Hz; 230 V~ / 16 A / 3,7 kW / 50 Hz (NC)**
Piedini regolabili	Sì
Opzione lavaggio vassoi GN1/1 530x325mm	Sì

■ DISEGNO TECNICO

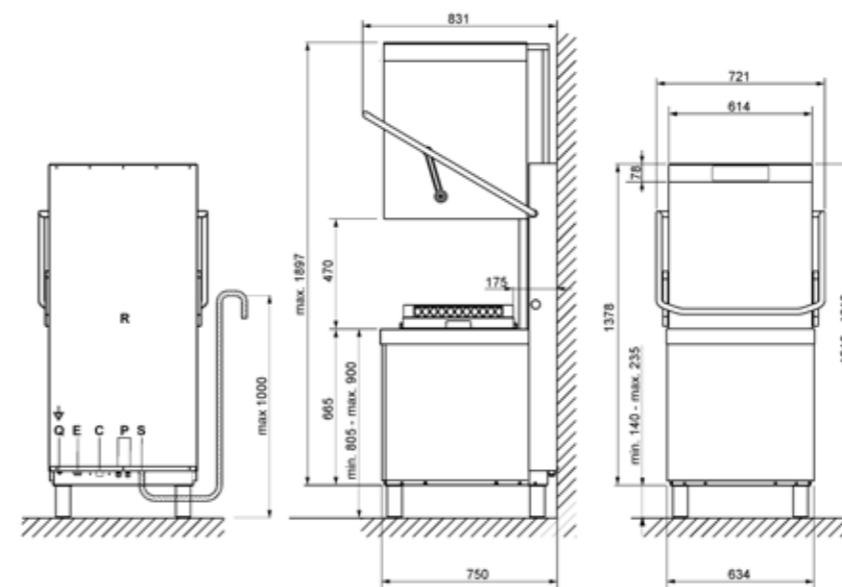

*Dual heating: le resistenze di vasca e boiler, entrambe dotate di Thermostop, funzionano contemporaneamente per garantire il raggiungimento e il mantenimento delle temperature in tempi brevi.

**Riscaldamento non contemporaneo



■ CARATTERISTICHE STRUTTURALI

Dimensioni cesto: 500x500 mm

Pannello comandi: Elettronico
 Doppia parete
 Vasca completamente stampata
 Materiale vasca: Acciaio AISI 304
 Pompa risciacquo HTR System
 Irroriatore lavaggio: 2 in acciaio
 Irroriatore risciacquo: 2 in acciaio
 Filtro vasca: Acciaio
 Dosatore detergente peristaltico: a regolazione elettronica
 Dosatore brillantante peristaltico: a regolazione elettronica
Dual heating*



Glossario simboli a fine catalogo

■ FUNZIONALITÀ

Rinnovo parziale automatico
 acqua in vasca e pompa di
 scarico di serie
 Programma di scarico e
 autopulizia
 Indicatore di fine ciclo
 Diagnostica manuale
 Thermostop

■ VERSIONI DISPONIBILI

Modello	SPH515	SPH515S
Addolcitore automatico incorporato		Si
Prezzo	6880 €	7130 €

■ PROGRAMMI

Boiler 85°C / Vasca 60°C - 60";
 Boiler 85°C / Vasca 60°C - 1' 30";
 Boiler 85°C / Vasca 60°C - 2' 40";
 Boiler 85°C / Vasca 60°C - 4' 10";
 Boiler 71°C / Vasca 60°C - 1' 20";
 Boiler 71°C / Vasca 60°C - 2' 10";
 Boiler 85°C / Vasca 60°C - 1' 10"

■ DOTAZIONE CESTI STANDARD

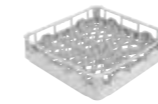

PB50D01

Cesto in polipropilene
 per 18 piatti 500x500

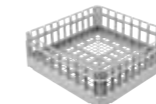

PB50G02

Cesto in polipropilene
 universale con fondo
 piano 500x500



PHOOS02

Cestello in
 polipropilene
 per posate a sei
 scomparti

■ CARATTERISTICHE TECNICHE

Dimensioni del prodotto LxPxH	634X750X1518 mm
Altezza max. a cappa aperta	2132 mm
Luce utile di lavaggio	470 mm
Pompa lavaggio	700 W
Pompa risciacquo HTR System	Si
Pompa di scarico con triplo filtro dinamico	Si
Dosatore detergente peristaltico	a regolazione elettronica
Dosatore brillantante peristaltico	a regolazione elettronica
Capacità vasca	14 l
Resistenza vasca	2200 W
Capacità boiler	10 l
Resistenza boiler	9000 W
Produttività massima oraria - Cesti	60
Consumo di acqua per ciclo	3,2 l
Altezza massima dello scarico da terra	1000 mm
Collegamento sonde di livello prodotti chimici	Si, optional KITSONLIV
Collegamento elettrico di default	400 V 3N~ / 16 A / 9,7 kW / 50 Hz
Convertibile in	230 V 3~ / 28 A / 9,7 kW / 50 Hz; 230 V~ / 29 A / 6,7 kW / 50 Hz; 230 V~ / 16 A / 3,7 kW / 50 Hz (NC)**
Piedini regolabili	Si
Opzione lavaggio vassoi GN1/1 530x325mm	Si

■ DISEGNO TECNICO

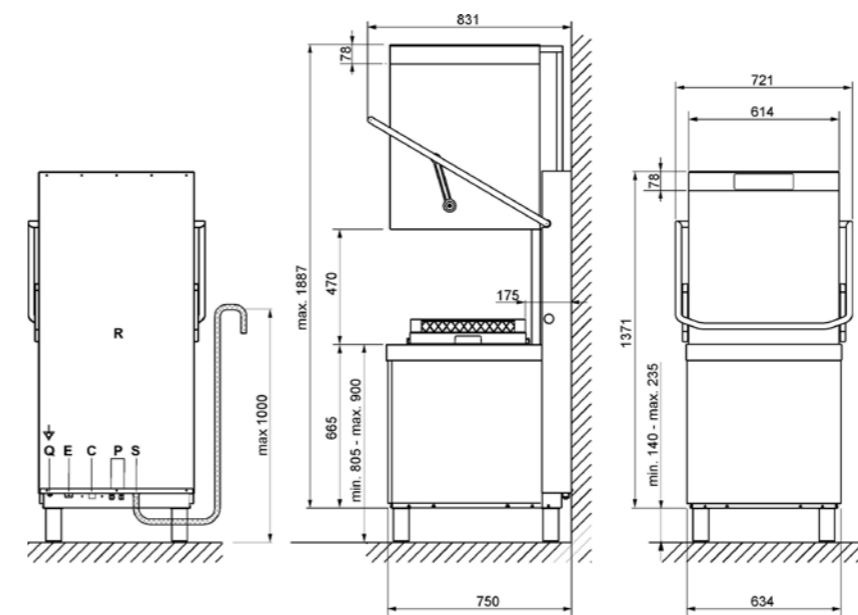

*Dual heating: le resistenze di vasca e boiler, entrambe dotate di Thermostop, funzionano contemporaneamente per garantire il raggiungimento e il mantenimento delle temperature in tempi brevi.

**Riscaldamento non contemporaneo



■ CARATTERISTICHE STRUTTURALI

Dimensioni cesto: 500x500 mm

Pannello comandi: Elettronico
 Doppia parete
 Vasca completamente stampata
 Materiale vasca: Acciaio AISI 304
 Pompa risciacquo HTR System
SHR+ - Abbattitore vapori: Sì
 Irroriatore lavaggio: 2 in acciaio
 Irroriatore risciacquo: 2 in acciaio
 Filtro vasca: Acciaio
 Dosatore detergente peristaltico: a regolazione elettronica
 Dosatore brillantante peristaltico: a regolazione elettronica

■ FUNZIONALITÀ

Rinnovo parziale automatico
 acqua in vasca e pompa di
 scarico di serie
 Programma di scarico e
 autopulizia
 Indicatore di fine ciclo
 Diagnostica manuale
 Thermostop

■ VERSIONI DISPONIBILI

Modello	SPH515H	SPH515SH
Addolcitore automatico incorporato		Sì
Prezzo	9934 €	10299 €

■ PROGRAMMI

Boiler 85°C / Vasca 60°C - 60";
 Boiler 85°C / Vasca 60°C - 1' 30";
 Boiler 85°C / Vasca 60°C - 2' 40";
 Boiler 85°C / Vasca 60°C - 4' 10";
 Boiler 71°C / Vasca 60°C - 1' 20";
 Boiler 71°C / Vasca 60°C - 2' 10";
 Boiler 85°C / Vasca 60°C - 1' 10"



Glossario simboli a fine catalogo

■ CARATTERISTICHE TECNICHE

Dimensioni del prodotto LxPxH	634X750X1518 mm
Altezza max. a cappa aperta	2132 mm
Luce utile di lavaggio	470 mm
Pompa lavaggio	700 W
Pompa risciacquo HTR System	Sì
Pompa di scarico con triplo filtro dinamico	Sì
Dosatore detergente peristaltico	a regolazione elettronica
Dosatore brillantante peristaltico	a regolazione elettronica
Capacità vasca	14 l
Resistenza vasca	2200 W
Capacità boiler	10 l
Resistenza boiler	9000 W
Produttività massima oraria - Cesti	60
Consumo di acqua per ciclo	3,2 l
Altezza massima dello scarico da terra	1000 mm
Collegamento sonde di livello prodotti chimici	Sì, optional KITSONLIV
Collegamento elettrico di default	400 V 3N~ / 16 A / 9,7 kW / 50 Hz
Convertibile in	230 V~ / 29 A / 6,7 kW / 50 Hz 400 V 3N~ / 13 A / 6,7 kW / 50 Hz
Piedini regolabili	Sì
Opzione lavaggio vassoi GN1/1 530x325mm	Sì

■ DOTAZIONE CESTI STANDARD

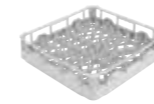

PB50D01

Cesto in polipropilene per 18 piatti 500x500

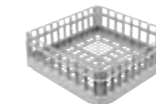

PB50G02

Cesto in polipropilene universale con fondo piano 500x500



PHOOS02

Cestello in polipropilene per posate a sei scomparti

■ DISEGNO TECNICO

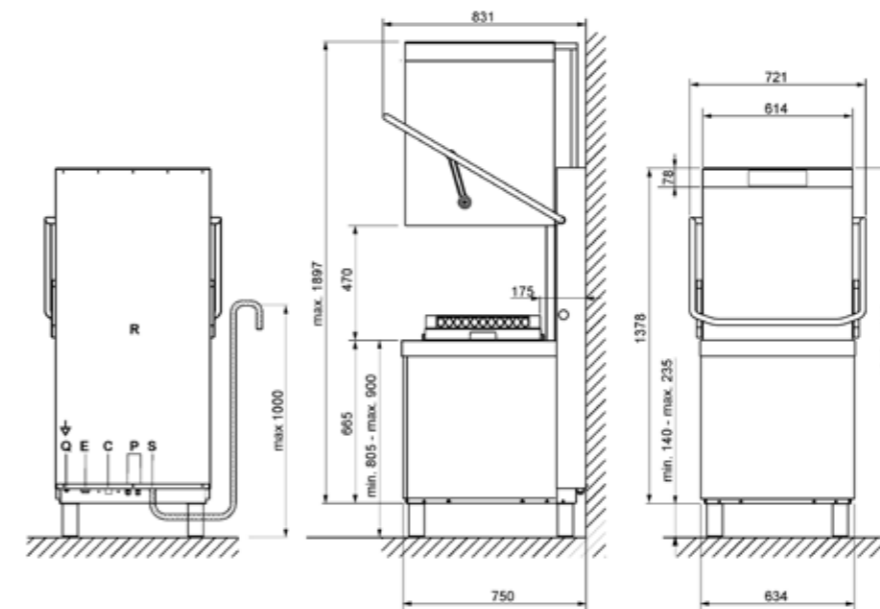



■ CARATTERISTICHE STRUTTURALI

Dimensioni cesto: 600x500 e 500x500 mm

Pannello comandi: Elettronico
 Doppia parete
 Vasca completamente stampata
 Materiale vasca: Acciaio AISI 304
 Pompa risciacquo HTR System
 Irroriatore lavaggio: 2 in acciaio
 Irroriatore risciacquo: 2 in acciaio
 Filtro vasca: Acciaio
 Dosatore detergente peristaltico: a regolazione elettronica
 Dosatore brillantante peristaltico: a regolazione elettronica

■ FUNZIONALITÀ

Rinnovo parziale automatico
 acqua in vasca e pompa di
 scarico di serie
 Programma di scarico e
 autopulizia
 Indicatore di fine ciclo
 Diagnostica manuale
 Thermostop

■ VERSIONI DISPONIBILI

Modello	SPH615	SPH615S
Addolcitore automatico incorporato		Si
Prezzo	8357 €	8745 €

■ PROGRAMMI

Boiler 85°C / Vasca 60°C - 60";
 Boiler 85°C / Vasca 60°C - 1' 30";
 Boiler 85°C / Vasca 60°C - 2' 40";
 Boiler 85°C / Vasca 60°C - 4' 10";
 Boiler 71°C / Vasca 60°C - 1' 20";
 Boiler 71°C / Vasca 60°C - 2' 10";
 Boiler 85°C / Vasca 60°C - 1' 10"

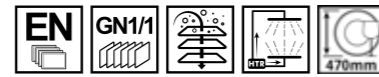

Glossario simboli a fine catalogo

■ DOTAZIONE CESTI STANDARD



PB60D01

Cesto in polipropilene
 per 22 piatti 600x500

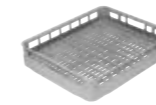

PB60G01

Cesto in polipropilene
 universale con fondo
 piano 600x500



PHOOS03

Cesto in polipropilene
 con 6 scomparti per
 posate per Capote

■ CARATTERISTICHE TECNICHE

Dimensioni del prodotto LxPxH	734X750X1518 mm
Altezza max. a cappa aperta	2132 mm
Luce utile di lavaggio	470 mm
Pompa lavaggio	730 W
Pompa risciacquo HTR System	Si
Pompa di scarico con triplo filtro dinamico	Si
Dosatore detergente peristaltico	a regolazione elettronica
Dosatore brillantante peristaltico	a regolazione elettronica
Capacità vasca	22 l
Resistenza vasca	2200 W
Capacità boiler	10 l
Resistenza boiler	9000 W
Produttività massima oraria - Cesti	60
Consumo di acqua per ciclo	3.2 l
Altezza massima dello scarico da terra	1000 mm
Collegamento sonde di livello prodotti chimici	Si, optional KITSONLIV
Collegamento elettrico di default	400 V 3N~ / 16 A / 9,7 kW / 50 Hz
Convertibile in	230 V~ / 31 A / 7,0 kW / 50 Hz
Piedini regolabili	Si
Opzione lavaggio teglie/cesti 600x400	Si
Opzione lavaggio vassoi GN1/1 530x325mm	Si

■ DISEGNO TECNICO

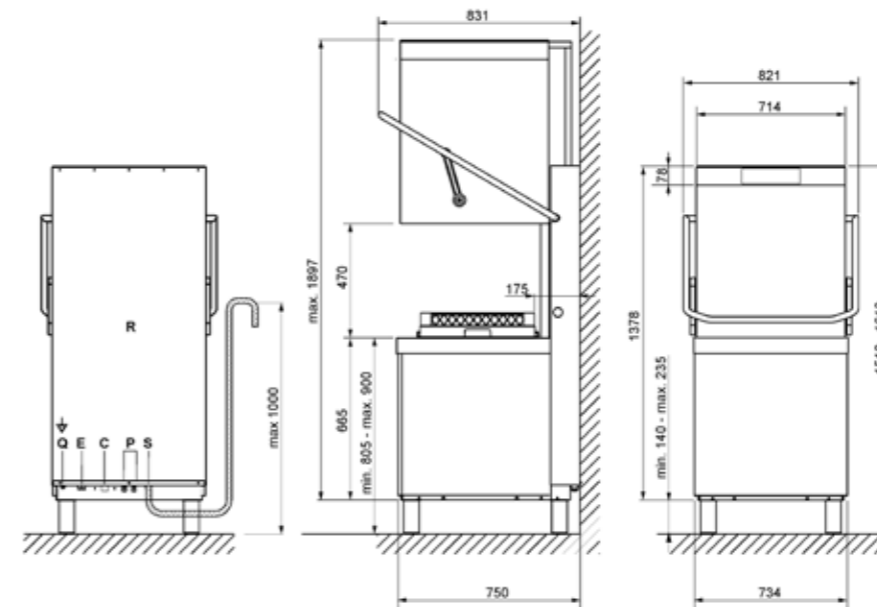



■ CARATTERISTICHE STRUTTURALI

Dimensioni cesto: 600x500 e 500x500 mm

Pannello comandi: Elettronico
 Doppia parete
 Vasca completamente stampata
 Materiale vasca: Acciaio AISI 304
 Pompa risciacquo HTR System
SHR+ - Abbattitore vapori: Sì
 Irroriatore lavaggio: 2 in acciaio
 Irroriatore risciacquo: 2 in acciaio
 Filtro vasca: Acciaio
 Dosatore detergente peristaltico: a regolazione elettronica
 Dosatore brillantante peristaltico: a regolazione elettronica

■ FUNZIONALITÀ

Rinnovo parziale automatico
 acqua in vasca e pompa di
 scarico di serie
 Programma di scarico e
 autopulizia
 Indicatore di fine ciclo
 Diagnostica manuale
 Thermostop

■ VERSIONI DISPONIBILI

Modello	SPH615H	SPH615SH
Addolcitore automatico incorporato		Sì
Prezzo	10720 €	11150 €

■ PROGRAMMI

Boiler 85°C / Vasca 60°C - 60";
 Boiler 85°C / Vasca 60°C - 1' 30";
 Boiler 85°C / Vasca 60°C - 2' 40";
 Boiler 85°C / Vasca 60°C - 4' 10";
 Boiler 71°C / Vasca 60°C - 1' 20";
 Boiler 71°C / Vasca 60°C - 2' 10";
 Boiler 85°C / Vasca 60°C - 1' 10"

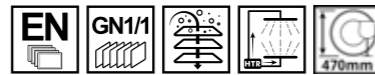

■ CARATTERISTICHE TECNICHE

Dimensioni del prodotto LxPxH	734X750X1518 mm
Altezza max. a cappa aperta	2132 mm
Luce utile di lavaggio	470 mm
Pompa lavaggio	730 W
Pompa risciacquo HTR System	Sì
Pompa di scarico con triplo filtro dinamico	Sì
Dosatore detergente peristaltico	a regolazione elettronica
Dosatore brillantante peristaltico	a regolazione elettronica
Capacità vasca	22 l
Resistenza vasca	2200 W
Capacità boiler	10 l
Resistenza boiler	9000 W
Produttività massima oraria - Cesti	60
Consumo di acqua per ciclo	3.2 l
Altezza massima dello scarico da terra	1000 mm
Collegamento sonde di livello prodotti chimici	Sì, optional KITSONLIV
Collegamento elettrico di default	400 V 3N~ / 16 A / 9,7 kW / 50 Hz
Convertibile in	230 V~ / 31 A / 7,0 kW / 50 Hz
Piedini regolabili	Sì
Opzione lavaggio teglie/cesti 600x400	Sì
Opzione lavaggio vassoi GN1/1 530x325mm	Sì

■ DOTAZIONE CESTI STANDARD



PB60D01

Cesto in polipropilene per 22 piatti 600x500

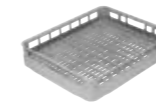

PB60G01

Cesto in polipropilene universale con fondo piano 600x500



PHOOS03

Cesto in polipropilene con 6 scomparti per posate per Capote

■ DISEGNO TECNICO

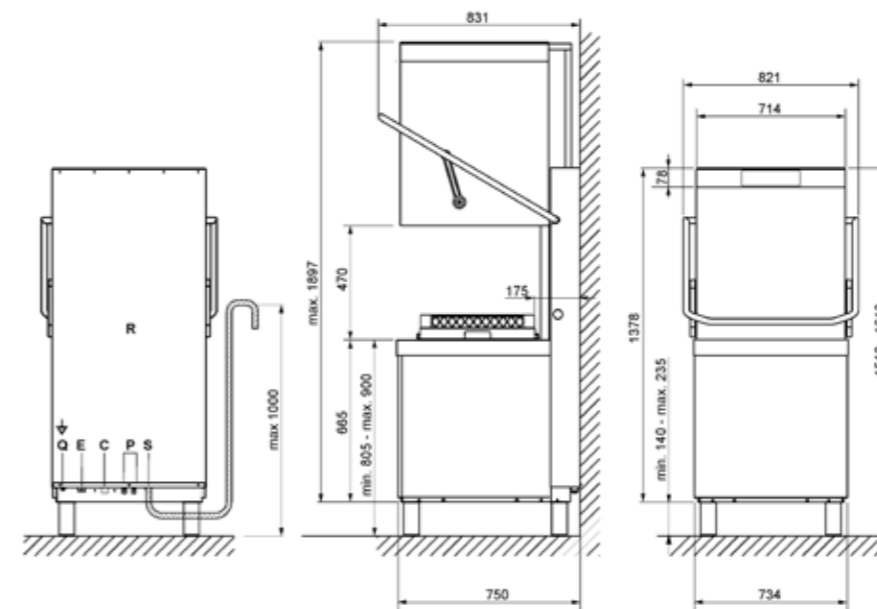



Serie ECOLINE

**PRESTAZIONI ELEVATE, MASSIMA EFFICIENZA,
IGIENE IMPECCABILE**

La gamma ECOLINE è dedicata ai clienti alla ricerca di un risultato di qualità e di un rapporto qualità/prezzo imbattibile.

ECOLINE ELETTRONICHE

Le gamma delle lavastoviglie serie ECOLINE sono dotate di struttura a mono parete, vasca con base stampata, pompa di scarico e dosatori detergenti già installati.

La gamma delle lavastoviglie ECOLINE ELETTRONICHE è dotata di un'interfaccia **elettronica intuitiva con pulsanti soft touch** per una maggiore facilità d'utilizzo. Tutte le **lavabicchieri e lavastoviglie sottobanco sono equipaggiate con porta doppia parete** e alcuni modelli sono disponibili con addolcitore a rigenera continua e **sistema di risciacquo HTR**.

Alcuni modelli sono dotati di **RISCALDAMENTO CONTEMPORANEO** che permette alle resistenze di vasca e boiler, entrambe provviste di Thermostop, di funzionare contemporaneamente. In questo modo si garantisce il raggiungimento e il mantenimento delle temperature in tempi brevi.

PANNELLO DI CONTROLLO ELETTRONICO

La versione elettronica ha una interfaccia intuitiva con pulsanti soft touch e un display per la visualizzazione dei diversi programmi di lavaggio, delle temperature e della diagnostica.



Dotate di un sistema di lavaggio altamente tecnologico e di un design combinato di bracci di lavaggio e risciacquo, le lavastoviglie Ecoline garantiscono prestazioni di qualità.

L'esperienza Smeg ha consentito di progettare lavastoviglie professionali con **l'altezza di carico massimizzata** permettendo di inserire agevolmente piatti di grande diametro e stoviglie di grosse dimensioni.

Alcuni modelli sono dotati di **DUAL HEATING** che permette alle resistenze di vasca e boiler, entrambe provviste di Thermostop, di funzionare contemporaneamente. In questo modo si garantisce il raggiungimento e il mantenimento delle temperature in tempi brevi.

IRRORATORI COMBINATI

Il nuovo sistema di irroratori di lavaggio e risciacquo combinati, consentono di avere una maggiore pressione dell'acqua agli ugelli ed una migliore copertura del cesto aumentando le performance di lavaggio.

L'irroratore è dotato di un sistema a sganciamento rapido che ne consente un rapido disinnesto, semplificando la pulizia.

LAVAGGIO CON SISTEMA SOFT START

Tutti i modelli della gamma ECOLINE sono dotati del sistema **'Soft Start'** per la gestione della potenza della pompa di lavaggio.

Per proteggere i bicchieri e le stoviglie più delicate, il getto d'acqua entra inizialmente ad una pressione più bassa per arrivare dopo alcuni istanti alla piena potenza.



SISTEMA DI FILTRAGGIO

L'innovativo sistema di filtraggio a **4 stadi**, abbinato allo **scarico parziale dell'acqua**, assicurano la qualità e la pulizia dell'acqua ad ogni ciclo di lavaggio. Questo sistema riduce lo sporco che si forma dopo ogni ciclo di lavaggio, riducendo così anche il consumo di detergenti. Tutto ciò comporta una sostanziale **riduzione dei costi di gestione**.



■ CARATTERISTICHE STRUTTURALI

Dimensioni cesto: 400x400 mm
 Pannello comandi: Elettronico
 Vasca monoparete e porta doppia parete
 Materiale vasca: Acciaio AISI 304
 Guide cesto: Imbutite
 Irroriatore lavaggio: 2 in acciaio
 Irroriatore risciacquo: 2 in plastica
 Filtro vasca: Plastica
 Dosatore detergente peristaltico: a regolazione elettronica
 Dosatore brillantante peristaltico: a regolazione elettronica

■ FUNZIONALITÀ

Rinnovo parziale automatico
 acqua in vasca e pompa di
 scarico di serie
 Programma di scarico e
 autopulizia
 Diagnostica manuale
 Thermostop

■ VERSIONI DISPONIBILI

Modello	UG401DM	UG401DMS	UG401DMR	UG401DMSR
Addolcitore automatico incorporato		Si		Si
Cesto rotondo Ø 400mm			Si	Si
Prezzo	2399 €	2553 €	2450 €	2610 €

■ PROGRAMMI

Boiler 85°C / Vasca 60°C - 1' 30"
 Boiler 85°C / Vasca 60°C - 2' 30"
 Boiler 85°C / Vasca 60°C - 4'



Glossario simboli a fine catalogo

■ DOTAZIONE CESTI STANDARD

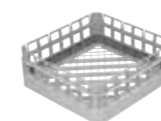

2x PB40G01

Cesto in polipropilene universale fondo piano 400x400



PHOOS01

Porta posate singolo in polipropilene



2x RB40G01

Cesto in filo universale, con fondo piano, diametro 400xH140mm. Adatto a modelli UG401DMR e DMSR



■ CARATTERISTICHE TECNICHE

Dimensioni del prodotto LxPxH	440x530x670 mm
Luce utile di lavaggio	309 mm
Pompa lavaggio	290 W
Pompa di scarico con triplo filtro dinamico	Si
Dosatore detergente peristaltico	a regolazione elettronica
Dosatore brillantante peristaltico	a regolazione elettronica
Capacità vasca	7 l
Resistenza vasca	2000 W
Capacità boiler	4.5 l
Resistenza boiler	2700 W
Produttività massima oraria - Cesti	40
Consumo di acqua per ciclo	3 l
Altezza massima dello scarico da terra	600 mm
Collegamento elettrico di default	230 V~ / 13 A / 3,0 kW / 50 Hz
Piedini regolabili	Si

■ DISEGNO TECNICO

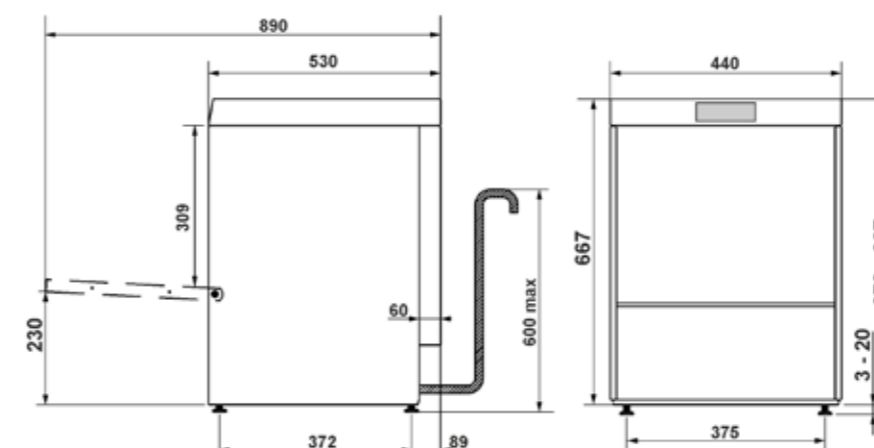



■ **CARATTERISTICHE STRUTTURALI**

Dimensioni cesto: 400x400 mm
 Pannello comandi: Elettronico
 Vasca monoparete e porta doppia parete
 Materiale vasca: Acciaio AISI 304
 Guide cesto: Imbutite
 Irroratore lavaggio: 2 in acciaio
 Irroratore risciacquo: inferiore in plastica e superiore in acciaio
 Filtro vasca: Plastica
 Dosatore detergente peristaltico: a regolazione elettronica
 Dosatore brillantante peristaltico: a regolazione elettronica

■ **FUNZIONALITÀ**

Rinnovo parziale automatico
 acqua in vasca e pompa di
 scarico di serie
 Programma di scarico e
 autopulizia
 Diagnostica manuale
 Thermostop

■ **VERSIONI DISPONIBILI**

Modello	SPG403M	SPG403MS
Addolcitore automatico incorporato		Si
Prezzo	2510 €	2690 €

■ **PROGRAMMI**

Boiler 85°C / Vasca 60°C - 1' 30"
 Boiler 85°C / Vasca 60°C - 2' 30"
 Boiler 85°C / Vasca 60°C - 4'



Glossario simboli a fine catalogo

■ **DOTAZIONE CESTI STANDARD**

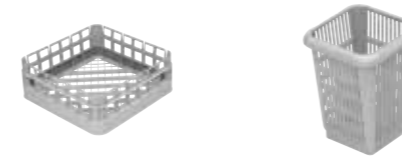

2x PB40G01	PHOOS01
Cesto in polipropilene universale fondo piano 400x400	Porta posate singolo in polipropilene



■ **CARATTERISTICHE TECNICHE**

Dimensioni del prodotto LxPxH	440x530x695 mm
Luce utile di lavaggio	309 mm
Pompa lavaggio	300 W
Pompa di scarico con triplo filtro dinamico	Si
Dosatore detergente peristaltico	a regolazione elettronica
Dosatore brillantante peristaltico	a regolazione elettronica
Capacità vasca	7 l
Resistenza vasca	1400 W
Capacità boiler	4.5 l
Resistenza boiler	2700 W
Produttività massima oraria - Cesti	40
Consumo di acqua per ciclo	3 l
Altezza massima dello scarico da terra	600 mm
Collegamento elettrico di default	230 V~ / 14 A / 3,1 kW / 50 Hz
Piedini regolabili	Si

■ **DISEGNO TECNICO**

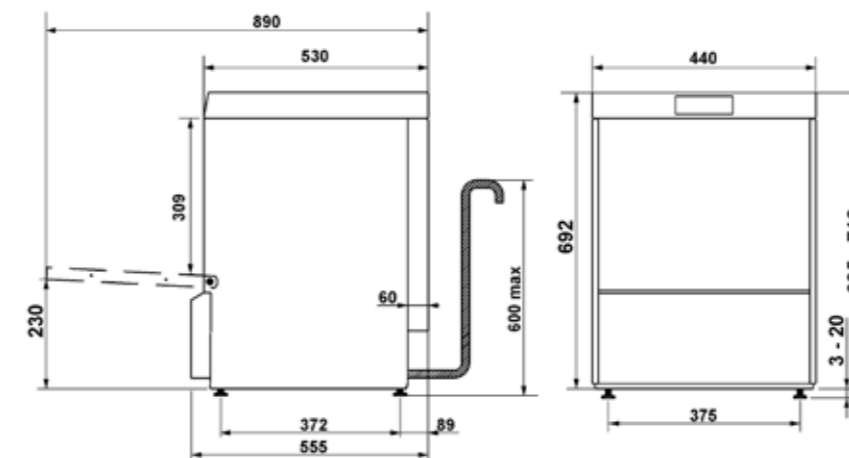



■ **CARATTERISTICHE STRUTTURALI**

Dimensioni cesto: 400x400 mm
Pannello comandi: Elettronico
Vasca monoparete e porta doppia parete
Materiale vasca: Acciaio AISI 304
Guide cesto: Imbutite
Pompa risciacquo HTR System
Irroratore lavaggio: 2 in acciaio
Irroratore risciacquo: inferiore in plastica, superiore in acciaio
Filtro vasca: Plastica
Dosatore detergente peristaltico: a regolazione elettronica
Dosatore brillantante peristaltico: a regolazione elettronica

Dual heating*



Glossario simboli a fine catalogo

■ **FUNZIONALITÀ**

Rinnovo parziale automatico acqua in vasca e pompa di scarico di serie
Programma di scarico e autopulizia
Diagnostica manuale
Thermostop

■ **VERSIONI DISPONIBILI**

Modello	SPG405	SPG405S	SPG405R	SPG405SR
Addolcitore automatico incorporato		Si		Si
Cesto rotondo Ø 400mm			Si	Si
Prezzo	2753 €	2990 €	2840 €	3230 €

■ **PROGRAMMI**

Boiler 85°C / Vasca 60°C - 1' 30"
Boiler 85°C / Vasca 60°C - 2' 30"
Boiler 85°C / Vasca 60°C - 4'

■ **DOTAZIONE CESTI STANDARD**

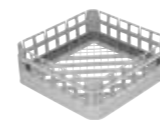

2 x PB40G01

Cesto in polipropilene universale fondo piano 400x400



PHOOS01

Porta posate singolo in polipropilene



2x RB40G01

Cesto in filo universale, con fondo piano, diametro 400xH140mm. Adatto a modelli SPG405R, SPG405SR



■ **CARATTERISTICHE TECNICHE**

Dimensioni del prodotto LxPxH	440x530x695 mm
Luce utile di lavaggio	309 mm
Pompa lavaggio	290 W
Pompa risciacquo HTR System	Si
Pompa di scarico con triplo filtro dinamico	Si
Dosatore detergente peristaltico	a regolazione elettronica
Dosatore brillantante peristaltico	a regolazione elettronica
Capacità vasca	7 l
Resistenza vasca	2000 W
Capacità boiler	4 l
Resistenza boiler	4300 W
Produttività massima oraria - Cesti	40
Consumo di acqua per ciclo	3 l
Altezza massima dello scarico da terra	600 mm
Collegamento elettrico di default	400 V 3N~ / 10 A / 4,6 kW / 50 Hz
Piedini regolabili	Si
Convertibile in	230 V 3~ / 18 A / 5,2 kW / 50 Hz; 230 V~ / 17 A / 3,8 kW / 50 Hz; 230 V~ / 11 A / 2,5 kW / 50 Hz (NC); 230 V~ / 14 A / 3,2 kW / 50 Hz (NC)**

■ **DISEGNO TECNICO**

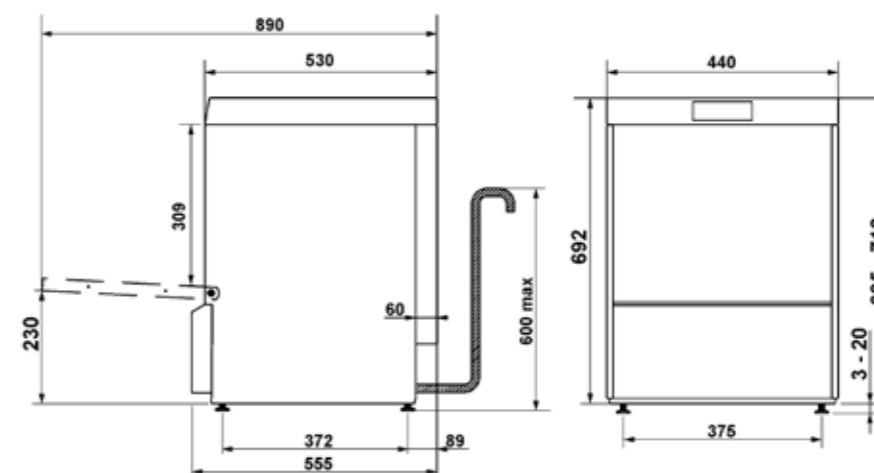

*Dual heating: le resistenze di vasca e boiler, entrambe dotate di Thermostop, funzionano contemporaneamente per garantire il raggiungimento e il mantenimento delle temperature in tempi brevi.

**Riscaldamento non contemporaneo



■ **CARATTERISTICHE STRUTTURALI**

Dimensioni cesto: 400x400 mm
 Pannello comandi: Elettronico
 Vasca monoparete e porta doppia parete
 Materiale vasca: Acciaio AISI 304
 Guide cesto: Imbutite
 Pompa risciacquo HTR System
 Irroriatore lavaggio: 2 in acciaio
 Irroriatore risciacquo: inferiore in plastica, superiore in acciaio
 Filtro vasca: Plastica
 Dosatore detergente peristaltico: a regolazione elettronica
 Dosatore brillantante peristaltico: a regolazione elettronica
Dual heating*

■ **FUNZIONALITÀ**

Rinnovo parziale automatico acqua in vasca e pompa di scarico di serie
 Programma di scarico e autopulizia
 Diagnostica manuale
 Thermostop

■ **VERSIONI DISPONIBILI**

Modello	SPG405M	SPG405MS
Addolcitore automatico incorporato		Si
Prezzo	2710 €	2940 €

■ **PROGRAMMI**

Boiler 85°C / Vasca 60°C - 1' 30"
 Boiler 85°C / Vasca 60°C - 2' 30"
 Boiler 85°C / Vasca 60°C - 4'

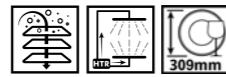

■ **DOTAZIONE CESTI STANDARD**

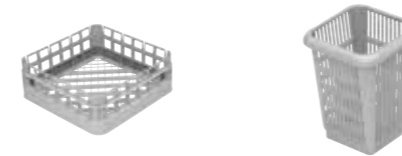

2 x PB40G01	PHOOS01
Cesto in polipropilene universale fondo piano 400x400	Porta posate singolo in polipropilene



■ **CARATTERISTICHE TECNICHE**

Dimensioni del prodotto LxPxH	440x530x695 mm
Luce utile di lavaggio	309 mm
Pompa lavaggio	290 W
Pompa risciacquo HTR System	Si
Pompa di scarico con triplo filtro dinamico	Si
Dosatore detergente peristaltico	a regolazione elettronica
Dosatore brillantante peristaltico	a regolazione elettronica
Capacità vasca	7 l
Resistenza vasca	1400 W
Capacità boiler	4 l
Resistenza boiler	2700 W
Produttività massima oraria - Cesti	40
Consumo di acqua per ciclo	3 l
Altezza massima dello scarico da terra	600 mm
Collegamento elettrico di default	230 V~ / 14 A / 3,1 kW /50 Hz
Piedini regolabili	Si

■ **DISEGNO TECNICO**

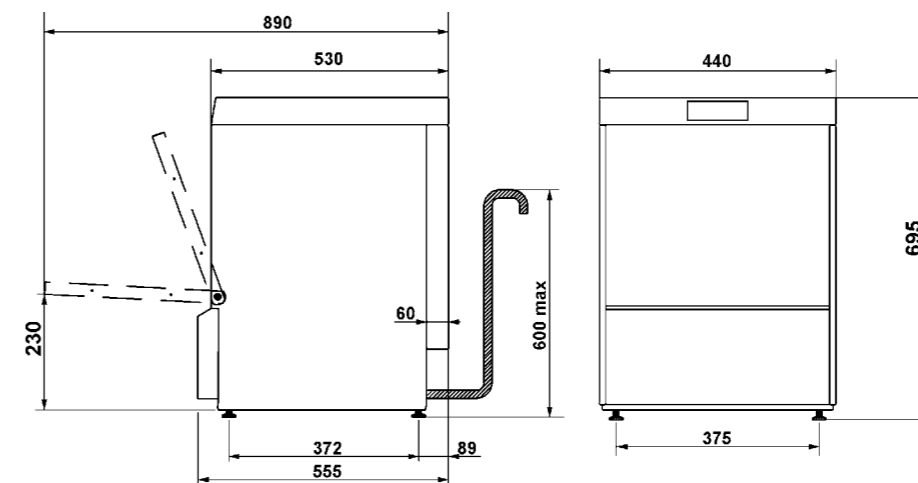

*Dual heating: le resistenze di vasca e boiler, entrambe dotate di Thermostop, funzionano contemporaneamente per garantire il raggiungimento e il mantenimento delle temperature in tempi brevi.
 **Riscaldamento non contemporaneo



■ CARATTERISTICHE STRUTTURALI

Dimensioni cesto: 500x500 mm

Pannello comandi: Elettronico
 Vasca monoparete e porta doppia parete
 Materiale vasca: Acciaio AISI 304
 Guide cesto: Imbutite
 Irroriatore lavaggio: 2 in acciaio
 Irroriatore risciacquo: 2 in plastica
 Filtro vasca: Plastica
 Dosatore detergente peristaltico: a regolazione elettronica
 Dosatore brillantante peristaltico: a regolazione elettronica

■ FUNZIONALITÀ

Rinnovo parziale automatico
 acqua in vasca e pompa di
 scarico di serie
 Programma di scarico e
 autopulizia
 Diagnostica manuale
 Thermostop

■ VERSIONI DISPONIBILI

Modello	UD503D	UD503DS
Addolcitore automatico incorporato		Sì
Prezzo	3190 €	3350 €

■ PROGRAMMI

Boiler 85°C / Vasca 60°C - 1' 30"
 Boiler 85°C / Vasca 60°C - 2' 30"
 Boiler 85°C / Vasca 60°C - 4'



Glossario simboli a fine catalogo

■ DOTAZIONE CESTI STANDARD

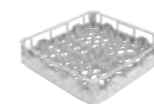

PB50D01

Cesto in polipropilene
 per 18 piatti 500x500

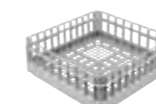

PB50G02

Cesto in polipropilene
 universale con fondo
 piano 500x500



PHOOS02

Cestello in
 polipropilene
 per posate a sei
 scomparti



■ CARATTERISTICHE TECNICHE

Dimensioni del prodotto LxPxH	578x600x814 mm
Luce utile di lavaggio	340 mm
Pompa lavaggio	680 W
Pompa di scarico con triplo filtro dinamico	Sì
Dosatore detergente peristaltico	a regolazione elettronica
Dosatore brillantante peristaltico	a regolazione elettronica
Capacità vasca	16 l
Resistenza vasca	2000 W
Capacità boiler	6 l
Resistenza boiler	4960 W
Produttività massima oraria - Cesti	40
Consumo di acqua per ciclo	3.2 l
Altezza massima dello scarico da terra	600 mm
Collegamento elettrico di default	400 V 3N~ / 12 A / 5,7 kW / 50 Hz
Convertibile in	230 V 3~ / 16 A / 5,7 kW / 50 Hz 230 V~ / 12 A / 2,7 kW / 50 Hz 230 V~ / 14 A / 3,2 kW / 50 Hz 230 V~ / 18 A / 4,0 kW / 50 Hz
Piedini regolabili	Sì
Opzione lavaggio vassoi GN1/1 530x325mm	Sì

■ DISEGNO TECNICO

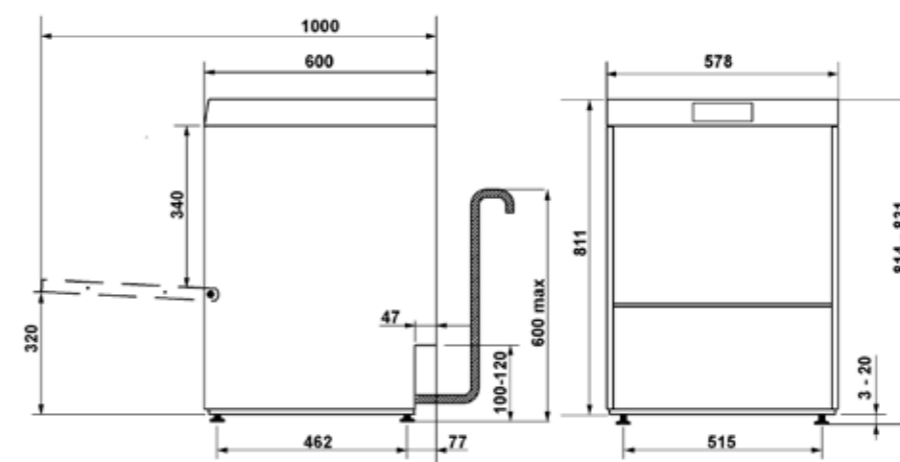



■ CARATTERISTICHE STRUTTURALI

Dimensioni cesto: 500x500 mm

Pannello comandi: Elettronico
 Vasca monoparete e porta doppia parete
 Materiale vasca: Acciaio AISI 304
 Guide cesto: Imbutite
 Pompa risciacquo HTR System
 Irroriatore lavaggio: 2 in acciaio
 Irroriatore risciacquo: 2 in plastica
 Filtro vasca: Plastica
 Dosatore detergente peristaltico: a regolazione elettronica
 Dosatore brillantante peristaltico: a regolazione elettronica

■ FUNZIONALITÀ

Rinnovo parziale automatico
 acqua in vasca e pompa di
 scarico di serie
 Programma di scarico e
 autopulizia
 Diagnostica manuale
 Thermostop

■ VERSIONI DISPONIBILI

Modello	UD505D	UD505DS
Addolcitore automatico incorporato		Sì
Prezzo	3499 €	3697 €

■ PROGRAMMI

Boiler 85°C / Vasca 60°C - 1' 30"
 Boiler 85°C / Vasca 60°C - 2' 30"
 Boiler 85°C / Vasca 60°C - 4'



Glossario simboli a fine catalogo

■ DOTAZIONE CESTI STANDARD

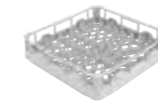

PB50D01

Cesto in polipropilene
 per 18 piatti 500x500

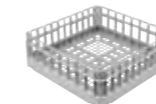

PB50G02

Cesto in polipropilene
 universale con fondo
 piano 500x500



PHOOS02

Cestello in
 polipropilene
 per posate a sei
 scomparti



■ CARATTERISTICHE TECNICHE

Dimensioni del prodotto LxPxH	578x600x814 mm
Luce utile di lavaggio	340 mm
Pompa lavaggio	680 W
Pompa risciacquo HTR System	Sì
Pompa di scarico con triplo filtro dinamico	Sì
Dosatore detergente peristaltico	a regolazione elettronica
Dosatore brillantante peristaltico	a regolazione elettronica
Capacità vasca	16 l
Resistenza vasca	2000 W
Capacità boiler	6 l
Resistenza boiler	4960 W
Produttività massima oraria - Cesti	40
Consumo di acqua per ciclo	3.2 l
Altezza massima dello scarico da terra	600 mm
Collegamento elettrico di default	400 V 3N~ / 12 A / 5,7 kW / 50 Hz
Convertibile in	230 V 3~ / 16 A / 5,7 kW / 50 Hz 230 V~ / 12 A / 2,7 kW / 50 Hz 230 V~ / 14 A / 3,2 kW / 50 Hz 230 V~ / 18 A / 4,0 kW / 50 Hz
Piedini regolabili	Sì
Opzione lavaggio vassoi GN1/1 530x325mm	Sì

■ DISEGNO TECNICO

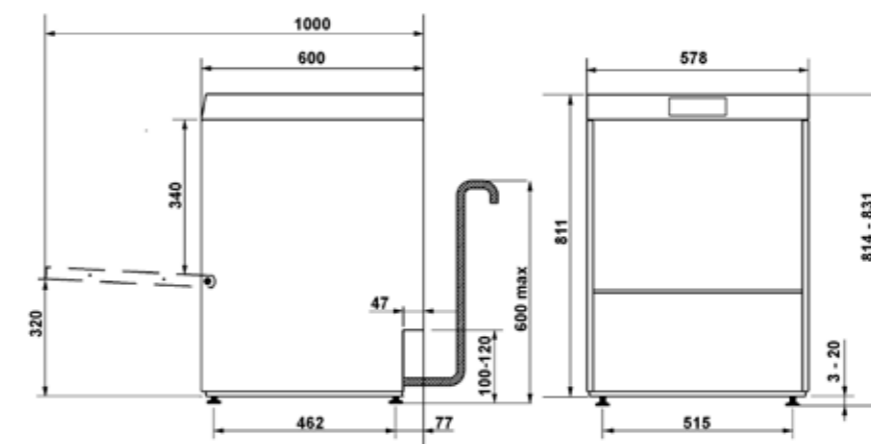



■ CARATTERISTICHE STRUTTURALI

Dimensioni cesto: 500x500 mm

Pannello comandi: Elettronico
 Mono parete
 Vasca completamente stampata
 Materiale vasca: Acciaio AISI 304
 Irroriatore lavaggio: 2 in acciaio
 Irroriatore risciacquo: 2 in acciaio
 Filtro vasca: Acciaio
 Dosatore detergente peristaltico: a regolazione elettronica
 Dosatore brillantante peristaltico: a regolazione elettronica

Dual heating*

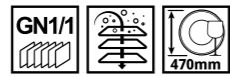

Glossario simboli a fine catalogo

■ FUNZIONALITÀ

Rinnovo parziale automatico
 acqua in vasca e pompa di
 scarico di serie
 Programma di scarico e
 autopulizia
 Indicatore di fine ciclo
 Diagnostica manuale
 Thermostop

■ VERSIONI DISPONIBILI

Modello	SPH503L
Prezzo	5810 €

■ PROGRAMMI

Boiler 85°C / Vasca 60°C - 1' 30"
 Boiler 85°C / Vasca 60°C - 2' 30"
 Boiler 85°C / Vasca 60°C - 4'

■ DOTAZIONE CESTI STANDARD

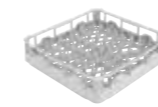

PB50D01

Cesto in polipropilene
 per 18 piatti 500x500

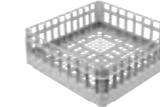

PB50G02

Cesto in polipropilene
 universale con fondo
 piano 500x500



PHOOS02

Cestello in
 polipropilene
 per posate a sei
 scomparti

■ CARATTERISTICHE TECNICHE

Dimensioni del prodotto LxPxH	634X750X1435 mm
Altezza max. a cappa aperta	2042 mm
Luce utile di lavaggio	470 mm
Pompa lavaggio	700 W
Pompa di scarico con triplo filtro dinamico	Sì
Dosatore detergente peristaltico	a regolazione elettronica
Dosatore brillantante peristaltico	a regolazione elettronica
Capacità vasca	14 l
Resistenza vasca	2200 W
Capacità boiler	8 l
Resistenza boiler	9000 W
Produttività massima oraria - Cesti	40
Consumo di acqua per ciclo	3.2 l
Altezza massima dello scarico da terra	1000 mm
Collegamento elettrico di default	400 V 3N~ / 16 A / 9,7 kW / 50 Hz
Convertibile in	230 V~ / 30 A / 6,7 kW / 50 Hz 230 V~ / 16 A / 3,7 kW / 50 Hz (NC)**
Piedini regolabili	Sì
Opzione lavaggio vassoi GN1/1 530x325mm	Sì

■ DISEGNO TECNICO

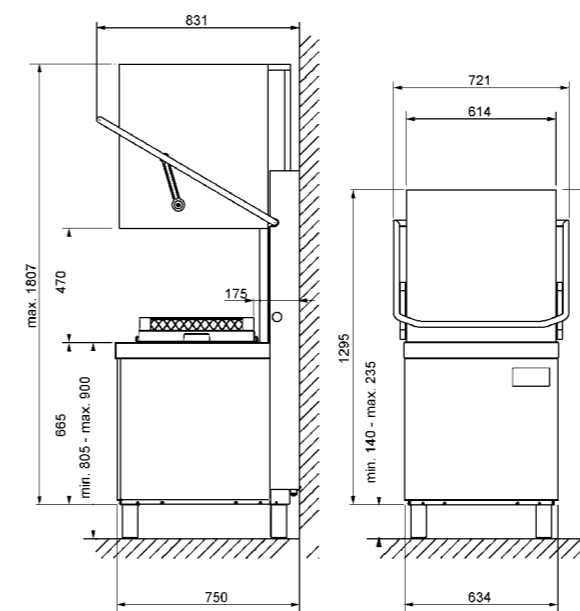

*Dual heating: le resistenze di vasca e boiler, entrambe dotate di Thermostop, funzionano contemporaneamente per garantire il raggiungimento e il mantenimento delle temperature in tempi brevi.

**Riscaldamento non contemporaneo



■ CARATTERISTICHE STRUTTURALI

Dimensioni cesto: 500x500 mm

- Pannello comandi: Elettronico
- Mono parete
- Vasca completamente stampata
- Materiale vasca: Acciaio AISI 304
- Pompa risciacquo HTR System
- Irroratore lavaggio: 2 in acciaio
- Irroratore risciacquo: 2 in acciaio
- Filtro vasca: Acciaio
- Dosatore detergente peristaltico: a regolazione elettronica
- Dosatore brillantante peristaltico: a regolazione elettronica

Dual heating*



Glossario simboli a fine catalogo

■ FUNZIONALITÀ

- Rinnovo parziale automatico acqua in vasca e pompa di scarico di serie
- Programma di scarico e autopulizia
- Indicatore di fine ciclo
- Diagnostica manuale
- Thermostop

■ VERSIONI DISPONIBILI

Modello	SPH505L	SPH505SL
Addolcitore automatico incorporato		Si
Prezzo	6198 €	6515 €

■ PROGRAMMI

- Boiler 85°C / Vasca 60°C - 1' 30"
- Boiler 85°C / Vasca 60°C - 2' 30"
- Boiler 85°C / Vasca 60°C - 4'

■ DOTAZIONE CESTI STANDARD

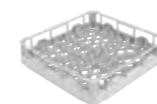

PB50D01

Cesto in polipropilene per 18 piatti 500x500

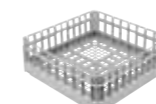

PB50G02

Cesto in polipropilene universale con fondo piano 500x500



PHOOS02

Cestello in polipropilene per posate a sei scomparti

■ CARATTERISTICHE TECNICHE

Dimensioni del prodotto LxPxH	634X750X1435 mm
Altezza max. a cappa aperta	2042 mm
Luce utile di lavaggio	470 mm
Pompa lavaggio	700 W
Pompa risciacquo HTR System	Si
Pompa di scarico con triplo filtro dinamico	Si
Dosatore detergente peristaltico	a regolazione elettronica
Dosatore brillantante peristaltico	a regolazione elettronica
Capacità vasca	14 l
Resistenza vasca	2200 W
Capacità boiler	10 l
Resistenza boiler	9000 W
Produttività massima oraria - Cesti	40
Consumo di acqua per ciclo	3.2 l
Altezza massima dello scarico da terra	1000 mm
Collegamento elettrico di default	400 V 3N~ / 16 A / 9,7 kW / 50 Hz
Convertibile in	230 V~ / 29 A / 6,7 kW / 50 Hz; 230 V~ / 16 A / 3,7 kW / 50 Hz (NC)**; 230 V 3~ / 28 A / 9,7 kW / 50 Hz
Piedini regolabili	Si
Opzione lavaggio vassoi GN1/1 530x325mm	Si

*Dual heating: le resistenze di vasca e boiler, entrambe dotate di Thermostop, funzionano contemporaneamente per garantire il raggiungimento e il mantenimento delle temperature in tempi brevi.

**Riscaldamento non contemporaneo

■ DISEGNO TECNICO

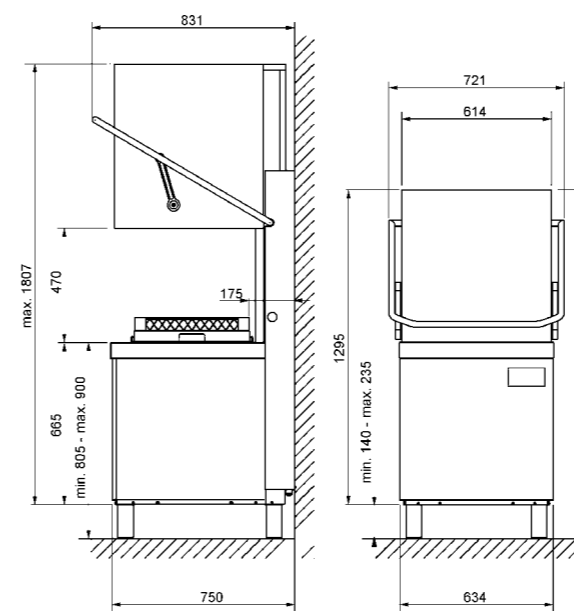



■ CARATTERISTICHE STRUTTURALI

Dimensioni cesto: 500x500 mm

Pannello comandi: Elettronico
 Mono parete
 Vasca completamente stampata
 Materiale vasca: Acciaio AISI 304
 Pompa risciacquo HTR System
SHR+ - Abbattitore vapori: Sì
 Irroriatore lavaggio: 2 in acciaio
 Irroriatore risciacquo: 2 in acciaio
 Filtro vasca: Acciaio
 Dosatore detergente peristaltico: a regolazione elettronica
 Dosatore brillantante peristaltico: a regolazione elettronica

■ FUNZIONALITÀ

Rinnovo parziale automatico
 acqua in vasca e pompa di
 scarico di serie
 Programma di scarico e
 autopulizia
 Diagnostica manuale
 Thermostop

■ VERSIONI DISPONIBILI

Modello	SPH505H	SPH505SH
Addolcitore automatico incorporato		Sì
Prezzo	9898 €	10318 €

■ PROGRAMMI

Boiler 85°C / Vasca 60°C - 1' 30"
 Boiler 85°C / Vasca 60°C - 2' 30"
 Boiler 85°C / Vasca 60°C - 4'



Glossario simboli a fine catalogo

■ DOTAZIONE CESTI STANDARD

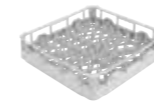

PB50D01

Cesto in polipropilene
 per 18 piatti 500x500

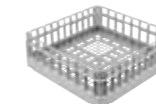

PB50G02

Cesto in polipropilene
 universale con fondo
 piano 500x500



PHOOS02

Cestello in
 polipropilene
 per posate a sei
 scomparti

■ CARATTERISTICHE TECNICHE

Dimensioni del prodotto LxPxH	634X750X1518 mm
Altezza max. a cappa aperta	2132 mm
Luce utile di lavaggio	470 mm
Pompa lavaggio	700 W
Pompa risciacquo HTR System	Sì
Pompa di scarico con triplo filtro dinamico	Sì
Dosatore detergente peristaltico	a regolazione elettronica
Dosatore brillantante peristaltico	a regolazione elettronica
Capacità vasca	14 l
Resistenza vasca	2200 W
Capacità boiler	10 l
Resistenza boiler	9000 W
Produttività massima oraria - Cesti	40
Consumo di acqua per ciclo	3,2 l
Altezza massima dello scarico da terra	1000 mm
Collegamento elettrico di default	400 V 3N~ / 16 A / 9,7 kW / 50 Hz
Convertibile in	230 V~ / 29 A / 6,7 kW / 50 Hz 400 V 3N~ / 13 A / 6,7 kW / 50 Hz
Piedini regolabili	Sì
Opzione lavaggio vassoi GN1/1 530x325mm	Sì

■ DISEGNO TECNICO

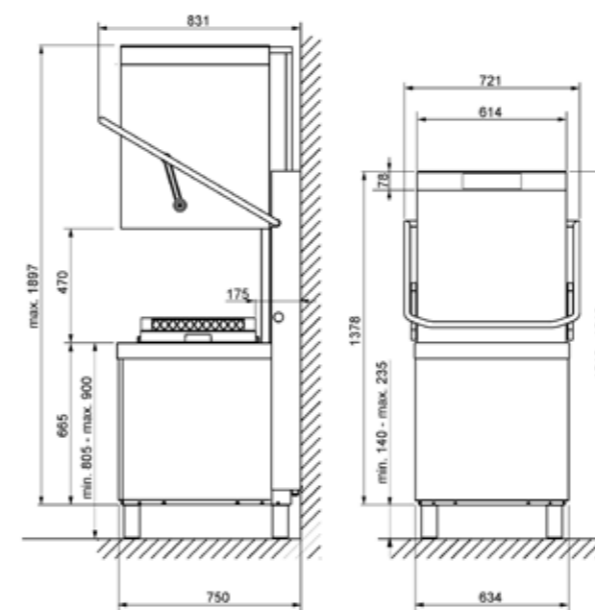

ECOLINE MECCANICHE

Le gamma delle lavastoviglie serie ECOLINE sono dotate di struttura a mono parete, vasca con base stampata, pompa di scarico e dosatori detergenti già installati.

La gamma delle lavastoviglie ECOLINE MECCANICHE è dotata di un'interfaccia intuitiva a pulsanti per una estrema facilità d'utilizzo. Alcuni modelli sono disponibili con addolcitore a rigenera continua.

PANNELLO DI CONTROLLO MECCANICO

La versione meccanica ha una interfaccia intuitiva a pulsanti e spie luminose per la visualizzazione delle informazioni.



Dotate di un sistema di lavaggio altamente tecnologico e di un design combinato di bracci di lavaggio e risciacquo, le lavastoviglie Ecoline garantiscono prestazioni di qualità.

L'esperienza Smeg ha consentito di progettare lavastoviglie professionali con **l'altezza di carico massimizzata** permettendo di inserire agevolmente piatti di grande diametro e stoviglie di grosse dimensioni.

IRRORATORI COMBINATI

Il nuovo sistema di irroratori di lavaggio e risciacquo combinati, consentono di avere una maggiore pressione dell'acqua agli ugelli ed una migliore copertura del cesto aumentando le performance di lavaggio. L'irroratore è dotato di un sistema a sganciamento rapido che ne consente un rapido disinnesto, semplificando la pulizia.

LAVAGGIO CON SISTEMA SOFT START

Tutti i modelli della gamma ECOLINE sono dotati del sistema **'Soft Start'** per la gestione della potenza della pompa di lavaggio. Per proteggere i bicchieri e le stoviglie più delicate, il getto d'acqua entra inizialmente ad una pressione più bassa per arrivare dopo alcuni istanti alla piena potenza.

SISTEMA DI FILTRAGGIO

L'innovativo sistema di filtraggio a **4 stadi**, abbinato allo **scarico parziale dell'acqua**, assicurano la qualità e la pulizia dell'acqua ad ogni ciclo di lavaggio. Questo sistema riduce lo sporco che si forma dopo ogni ciclo di lavaggio, riducendo così anche il consumo di detergenti. Tutto ciò comporta una sostanziale **riduzione dei costi di gestione**.





■ CARATTERISTICHE STRUTTURALI

Dimensioni cesto: 400x400 mm
 Pannello comandi: Meccanico
 Vasca monoparete e porta doppia parete
 Materiale vasca: Acciaio AISI 304
 Guide cesto: Imbutite
 Irroratore lavaggio: 2 in acciaio
 Irroratore risciacquo: 2 in plastica
 Filtro vasca: Plastica
 Dosatore detergente peristaltico: a regolazione manuale
 Dosatore brillantante peristaltico: a regolazione manuale

■ FUNZIONALITÀ

Rinnovo parziale automatico
 acqua in vasca e pompa di
 scarico di serie
 Programma di scarico e
 autopulizia
 Thermostop

■ VERSIONI DISPONIBILI

Modello	UG400DM	UG400DMS	UG400DMR
Addolcitore automatico incorporato		Si	
Cesto rotondo Ø 400mm			Si
Prezzo	2300 €	2550 €	2350 €

■ PROGRAMMI

Boiler 85°C / Vasca 60°C - 1' 30"
 Boiler 85°C / Vasca 60°C - 2' 30"



Glossario simboli a fine catalogo

■ DOTAZIONE CESTI STANDARD

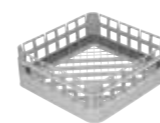

2 x PB40G01

Cesto in polipropilene universale fondo piano 400x400



PHOOS01

Porta posate singolo in polipropilene



2x RB40G01

Cesto in filo universale, con fondo piano, diametro 400xH140mm. Adatto a modelli UG400DMR



■ CARATTERISTICHE TECNICHE

Dimensioni del prodotto LxPxH	440x530x670 mm
Luce utile di lavaggio	309 mm
Pompa lavaggio	290 W
Pompa di scarico con triplo filtro dinamico	Si
Dosatore detergente peristaltico	a regolazione manuale
Dosatore brillantante peristaltico	a regolazione manuale
Capacità vasca	7 l
Resistenza vasca	2000 W
Capacità boiler	4.5 l
Resistenza boiler	2700 W
Produttività massima oraria - Cesti	40
Consumo di acqua per ciclo	3 l
Altezza massima dello scarico da terra	600 mm
Collegamento elettrico di default	230 V~ / 13 A / 3,0 kW / 50 Hz
Piedini regolabili	Si

■ DISEGNO TECNICO

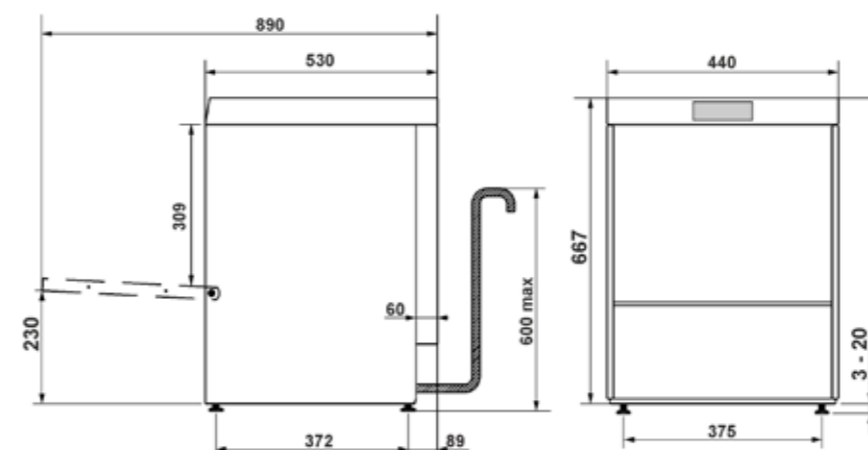



■ CARATTERISTICHE STRUTTURALI

Dimensioni cesto: 500x500 mm

Pannello comandi: Meccanico
 Vasca monoparete e porta doppia parete
 Materiale vasca: Acciaio AISI 304
 Guide cesto: Imbutite
 Irroratore lavaggio: 2 in acciaio
 Irroratore risciacquo: 2 in plastica
 Filtro vasca: Plastica
 Dosatore detergente peristaltico: a regolazione manuale
 Dosatore brillantante peristaltico: a regolazione manuale

■ FUNZIONALITÀ

Rinnovo parziale automatico
 acqua in vasca e pompa di
 scarico di serie
 Programma di scarico e
 autopulizia
 Thermostop

■ VERSIONI DISPONIBILI

Modello	UD500D	UD500DS
Addolcitore automatico incorporato		Sì
Prezzo	3180 €	3320 €

■ PROGRAMMI

Boiler 85°C / Vasca 60°C - 1' 30"
 Boiler 85°C / Vasca 60°C - 2' 30"

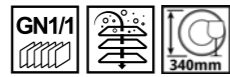

Glossario simboli a fine catalogo

■ DOTAZIONE CESTI STANDARD

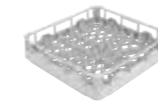

PB50D01

Cesto in polipropilene
 per 18 piatti 500x500

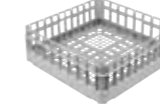

PB50G02

Cesto in polipropilene
 universale con fondo
 piano 500x500



PHOOS02

Cestello in
 polipropilene
 per posate a sei
 scomparti



■ CARATTERISTICHE TECNICHE

Dimensioni del prodotto LxPxH	578x600x814 mm
Luce utile di lavaggio	340 mm
Pompa lavaggio	680 W
Pompa di scarico con triplo filtro dinamico	Sì
Dosatore detergente peristaltico	a regolazione manuale
Dosatore brillantante peristaltico	a regolazione manuale
Capacità vasca	16 l
Resistenza vasca	2000 W
Capacità boiler	6 l
Resistenza boiler	4960 W
Produttività massima oraria - Cesti	40
Consumo di acqua per ciclo	3.2 l
Altezza massima dello scarico da terra	600 mm
Collegamento elettrico di default	400 V 3N~ / 12 A / 5,7 kW / 50 Hz
Convertibile in	230 V 3~ / 16 A / 5,7 kW / 50 Hz 230 V~ / 12 A / 2,7 kW / 50 Hz 230 V~ / 14 A / 3,2 kW / 50 Hz 230 V~ / 18 A / 4,0 kW / 50 Hz
Piedini regolabili	Sì
Opzione lavaggio vassoi GN1/1 530x325mm	Sì

■ DISEGNO TECNICO

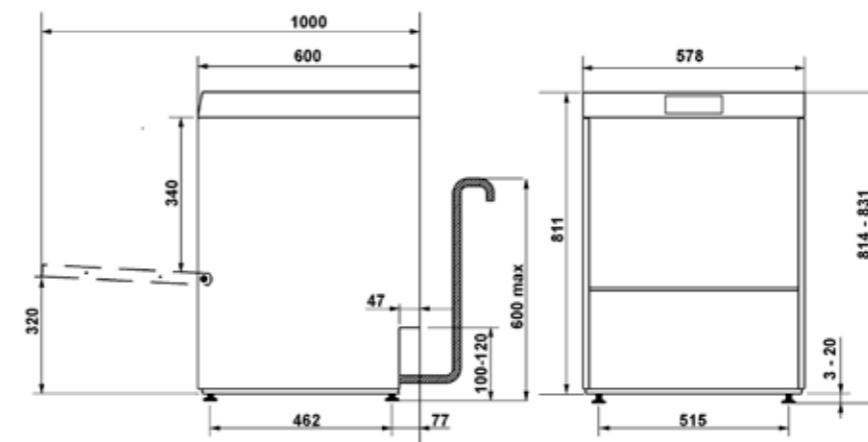



■ CARATTERISTICHE STRUTTURALI

Pannello comandi: Meccanico
 Mono parete
 Vasca completamente stampata
 Materiale vasca: Acciaio AISI 304
 Irroriatore lavaggio: 2 in acciaio
 Irroriatore risciacquo: 2 in acciaio
 Filtro vasca: Acciaio
 Dosatore detergente peristaltico: a regolazione manuale
 Dosatore brillantante peristaltico: a regolazione manuale

■ FUNZIONALITÀ

Rinnovo parziale automatico
 acqua in vasca e pompa di
 scarico di serie
 Programma di scarico e
 autopulizia
 Thermostop

■ VERSIONI DISPONIBILI

Modello	SPH500
Prezzo	5500 €

■ PROGRAMMI

Boiler 85°C / Vasca 60°C - 1' 30"
 Boiler 85°C / Vasca 60°C - 2' 30"

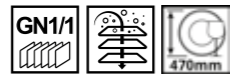

Glossario simboli a fine catalogo

■ CARATTERISTICHE TECNICHE

Dimensioni del prodotto LxPxH	634X750X1435 mm
Altezza max. a cappa aperta	2042 mm
Dimensioni cesto	500x500 mm
Luce utile di lavaggio	470 mm
Pompa lavaggio	700 W
Pompa di scarico con triplo filtro dinamico	Sì
Dosatore detergente peristaltico	a regolazione manuale
Dosatore brillantante peristaltico	a regolazione manuale
Capacità vasca	14 l
Resistenza vasca	2200 W
Capacità boiler	8 l
Resistenza boiler	9000 W
Produttività massima oraria - Cesti	40
Consumo di acqua per ciclo	3.2 l
Altezza massima dello scarico da terra	1000 mm
Collegamento elettrico di default	400 V 3N~ / 16 A / 9,7 kW / 50 Hz
Convertibile in	230 V~ / 29 A / 6,7 kW / 50 Hz 400 V 3N~ / 13 A / 6,7 kW / 50 Hz
Piedini regolabili	Sì
Opzione lavaggio vassoi GN1/1 530x325mm	Sì

■ DOTAZIONE CESTI STANDARD

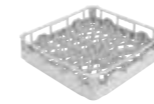

PB50D01

Cesto in polipropilene per 18 piatti 500x500

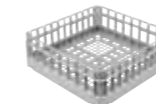

PB50G02

Cesto in polipropilene universale con fondo piano 500x500



PHOOS02

Cestello in polipropilene per posate a sei scomparti

■ DISEGNO TECNICO

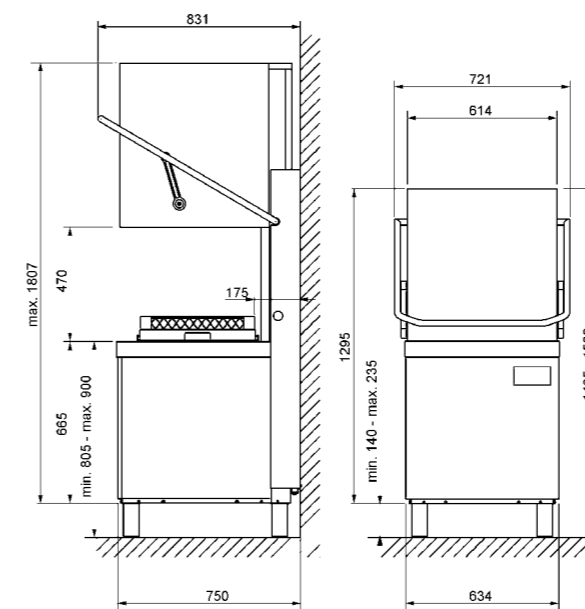

Serie SWT

La gamma di lavastoviglie SWT con termodisinfezione è concepita per i professionisti del settore Care, ospedaliero, strutture scolastiche, uffici e tutte quelle utenze dove sono richiesti elevati standard di igiene.



LAVASTOVIGLIE SWT CON TERMODISINFEZIONE

GAMMA LAVASTOVIGLIE - SWT

La nuova gamma di lavastoviglie SWT è stata studiata per uffici, asili, scuole, ospedali e case di riposo.

La funzione Termodisinfezione permette di raggiungere elevati standard di igiene che solo il sistema ad Acqua Pulita può garantire attraverso il ricambio totale d'acqua ad ogni ciclo di lavaggio.

IGIENE GARANTITA

L'accorta progettazione delle superfici, gli angoli arrotondati della vasca e della controporta e le guide cesto stampate impediscono accumuli di grasso e sporco e facilitano la pulizia della macchina. Il fondo imbutito, inoltre, permette di convogliare gli eventuali residui verso il filtro selettivo e lo scarico.

PROGRAMMI E FUNZIONI

Tutti i modelli della **gamma SWT** sono dotati di programmi e speciali funzioni che ne aumentano versatilità, garanzia di igiene e risparmio energetico.



93°C

TERMODISINFEZIONE 93°C

I programmi di Termodisinfezione con risciacquo a 93°C consentono di arrivare a livelli di A0 fino a 12.000, non raggiungibili con le lavastoviglie professionali tradizionali.



85°C

RISCIACQUO 85°C

I modelli della serie SWT oltre alla Termodisinfezione a 93°C sono provvisti di programmi con il risciacquo a 85°C.



CICLI BREVI

Con la serie SWT è possibile effettuare cicli di lavaggio in soli 5 minuti con 2 cesti a pieno carico assicurando i migliori risultati di lavaggio.



BLOCCO PORTA

Il blocco porta impedisce l'apertura della porta durante lo svolgimento del programma di Termodisinfezione per evitare interruzioni accidentali e contaminazioni.

DRY

Ciclo ASCIUGATURA

Alcuni modelli della gamma SWT sono dotati di un sistema di asciugatura forzata integrato. Questo sistema consente di ottenere a fine ciclo delle stoviglie perfettamente asciutte.

R_P

Ciclo REPEAT

La funzione REPEAT consente di utilizzare l'acqua pulita dell'ultimo risciacquo per il lavaggio del ciclo seguente. In questo modo vengono ridotti i consumi d'acqua e accorciato il tempo del ciclo.

RISPARMIO ENERGETICO

Una lavastoviglie professionale tradizionale ha un consumo energetico elevato perchè deve mantenere la temperatura dell'acqua in vasca e nel boiler anche nei momenti di non utilizzo. Durante la giornata la maggior parte del tempo in cui la macchina è accesa è rappresentato proprio da queste fasi di non utilizzo e conseguente spreco energetico.

I modelli SWT consumano energia solo durante lo svolgimento del programma di lavaggio e consentono elevati risparmi energetici rispetto alle tradizionali lavastoviglie professionali.





■ CARATTERISTICHE STRUTTURALI

Dimensioni cesto: 500x500 mm

Pannello comandi: Elettronico
 Materiale vasca: Acciaio AISI 304
 Guide cesto: Imbutite
 Irroriatore lavaggio: 2 in acciaio
 Irroriatore risciacquo: 2 in acciaio
 Filtro vasca: Acciaio
 Dosatore detergente e brillantante su controporta

■ FUNZIONALITÀ

Programma di scarico e autopulizia
 Indicatore di fine ciclo
 Diagnostica manuale
 Thermostop

■ VERSIONI DISPONIBILI

Modello	SWT264
Addolcitore automatico incorporato	Sì
Prezzo	7040 €

■ PROGRAMMI

55°C 10' (risciacquo finale a 60°C)
 55°C 9' (risciacquo finale a freddo)
 55°C 13' (risciacquo finale a 70°C)
 Prelavaggio a freddo - 60°C 22'
 (risciacquo finale a 85°C)

Prelavaggio a 40°C - 60°C 25'
 (risciacquo finale a 85°C)
 60°C 28' (risciacquo intermedio a
 50°C e finale a 93°C)
 65°C 34' (risciacquo intermedio a

50°C e finale a 93°C)

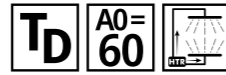

Glossario simboli a fine catalogo

■ CARATTERISTICHE TECNICHE

Dimensioni del prodotto LxPxH	600x600x850 mm
Luce utile di lavaggio	540 mm
Pompa lavaggio	400 W
Pompa di scarico con triplo filtro dinamico	Sì
Resistenza vasca	6400 W
Produttività massima oraria - Cesti	72
Altezza massima dello scarico da terra	1000 mm
Collegamento sonde di livello prodotti chimici	Sì, optional KITSONLIV
Collegamento elettrico di default	400 V 3N~ / 12 A / 7 kW / 50 Hz
Convertibile in	230 V 3~ / 19 A / 7 kW / 50 Hz 230 V~ / 16 A / 3,5 kW / 50 Hz
Piedini regolabili	Sì
Opzione doppio cesto	Sì

■ DISEGNO TECNICO

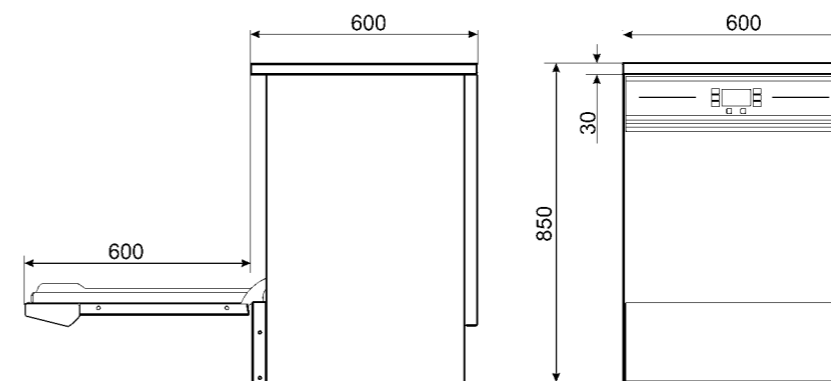



■ CARATTERISTICHE STRUTTURALI

Dimensioni cesto: 500x500 mm
 Pannello comandi: Elettronico
 Materiale vasca: Acciaio AISI 304
 Guide cesto: Imbutite
 Irroratore lavaggio: 2 in acciaio
 Irroratore risciacquo: 2 in acciaio
 Filtro vasca: Acciaio
 Dosatore detergente e brillantante su controporta

■ FUNZIONALITÀ

Programma di scarico e autopulizia
 Indicatore di fine ciclo
 Diagnostica manuale
 Thermostop

■ VERSIONI DISPONIBILI

Modello	SWT264M
Addolcitore automatico incorporato	Sì
Prezzo	7090 €

■ PROGRAMMI

55°C 10' (risciacquo finale a 60°C)	Prelavaggio a 40°C - 60°C 25'	50°C e finale a 93°C)
55°C 9' (risciacquo finale a freddo)	(risciacquo finale a 85°C)	
55°C 13' (risciacquo finale a 70°C)	60°C 28' (risciacquo intermedio a	
Prelavaggio a freddo - 60°C 22'	50°C e finale a 93°C)	
(risciacquo finale a 85°C)	65°C 34' (risciacquo intermedio a	

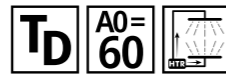

■ CARATTERISTICHE TECNICHE

Dimensioni del prodotto LxPxH	600x600x850 mm
Luce utile di lavaggio	540 mm
Pompa lavaggio	400 W
Pompa di scarico con triplo filtro dinamico	Sì
Resistenza vasca	6400 W
Produttività massima oraria - Cesti	72
Altezza massima dello scarico da terra	1000 mm
Collegamento sonde di livello prodotti chimici	Sì, optional KITSONLIV
Collegamento elettrico di default	230 V 3~ / 30 A / 7,0 kW / 50 Hz
Piedini regolabili	Sì
Opzione doppio cesto	Sì

■ DISEGNO TECNICO

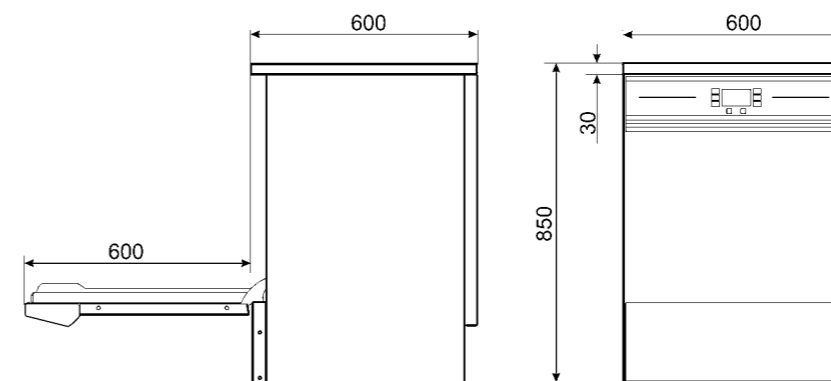



■ CARATTERISTICHE STRUTTURALI

Dimensioni cesto: 500x500 mm

Pannello comandi: Elettronico
 Materiale vasca: Acciaio AISI 304
 Guide cesto: Imbutite
 Irroratore lavaggio: 2 in acciaio
 Irroratore risciacquo: 2 in acciaio
 Filtro vasca: Acciaio
 Dosatore detergente peristaltico: a regolazione elettronica
 Dosatore brillantante peristaltico: a regolazione elettronica

■ FUNZIONALITÀ

Programma di scarico e autopulizia
 Indicatore di fine ciclo
 Diagnostica manuale
 Thermostop

■ VERSIONI DISPONIBILI

Modello	SWT264DM
Addolcitore automatico incorporato	Sì
Prezzo	8110 €

■ PROGRAMMI

55°C 10' (risciacquo finale a 60°C)	Prelavaggio a 40°C - 60°C 25' (risciacquo finale a 85°C)	50°C e finale a 93°C)
55°C 9' (risciacquo finale a freddo)	60°C 28' (risciacquo intermedio a 50°C e finale a 93°C)	
55°C 13' (risciacquo finale a 70°C)	65°C 34' (risciacquo intermedio a 50°C e finale a 93°C)	
Prelavaggio a freddo - 60°C 22' (risciacquo finale a 85°C)		

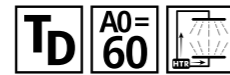

■ CARATTERISTICHE TECNICHE

Dimensioni del prodotto LxPxH	600x600x850 mm
Luce utile di lavaggio	540 mm
Pompa lavaggio	400 W
Pompa di scarico con triplo filtro dinamico	Sì
Resistenza vasca	6400 W
Produttività massima oraria - Cesti	72
Altezza massima dello scarico da terra	1000 mm
Collegamento sonde di livello prodotti chimici	Sì, optional KITSONLIV
Collegamento elettrico di default	230 V 3~ / 30 A / 7,0 kW / 50 Hz
Piedini regolabili	Sì
Opzione doppio cesto	Sì

■ DISEGNO TECNICO

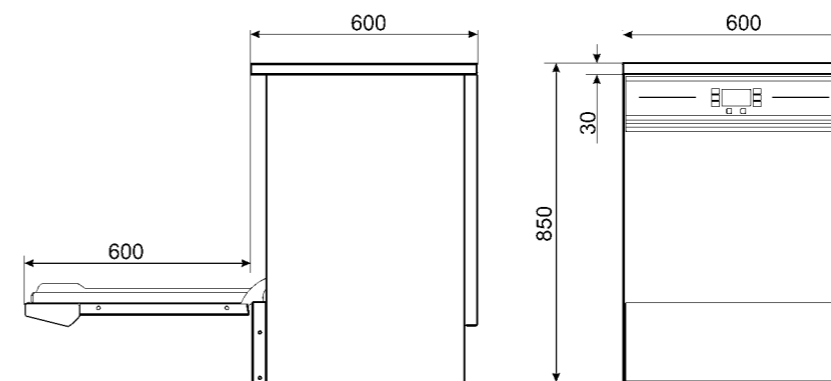



■ CARATTERISTICHE STRUTTURALI

Dimensioni cesto: 500x500 mm
 Pannello comandi: Elettronico
 Materiale vasca: Acciaio AISI 304
 Guide cesto: Imbutite
 Irroratore lavaggio: 2 in acciaio
 Irroratore risciacquo: 2 in acciaio
 Sistema di asciugatura forzata: Sì
 Filtro vasca: Acciaio
 Dosatore detergente e brillantante su controporta

■ FUNZIONALITÀ

Programma di scarico e autopulizia
 Indicatore di fine ciclo
 Diagnostica manuale
 Thermostop

■ VERSIONI DISPONIBILI

Modello	SWT264X
Addolcitore automatico incorporato	Sì
Prezzo	7290 €

■ PROGRAMMI

55°C 10' (risciacquo finale a 60°C)	Prelavaggio a 40°C - 60°C 25'	50°C e finale a 93°C)
55°C 9' (risciacquo finale a freddo)	(risciacquo finale a 85°C)	
55°C 13' (risciacquo finale a 70°C)	65°C 28' (risciacquo intermedio a	
Prelavaggio a freddo - 60°C 22'	50°C e finale a 93°C)	
(risciacquo finale a 85°C)	65°C 34' (risciacquo intermedio a	

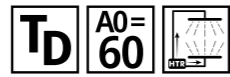

Glossario simboli a fine catalogo

■ CARATTERISTICHE TECNICHE

Dimensioni del prodotto LxPxH	600x600x850 mm
Luce utile di lavaggio	540 mm
Pompa lavaggio	400 W
Pompa di scarico con triplo filtro dinamico	Sì
Resistenza vasca	6400 W
Altezza massima dello scarico da terra	1000 mm
Collegamento sonde di livello prodotti chimici	Sì, optional KITSONLIV
Collegamento elettrico di default	400 V 3N~ / 12 A / 7 kW / 50 Hz
Convertibile in	230 V 3~ / 19 A / 7 kW / 50 Hz 230 V~ / 16 A / 3,5 kW / 50 Hz
Piedini regolabili	Sì
Opzione doppio cesto	Sì

■ DISEGNO TECNICO

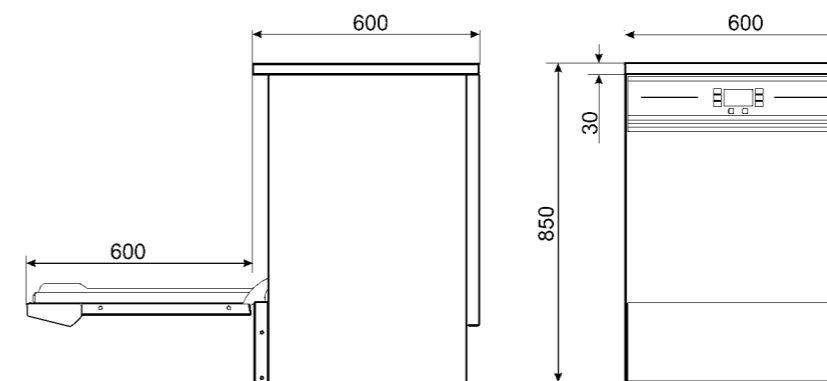



■ CARATTERISTICHE STRUTTURALI

Dimensioni cesto: 500x500 mm

- Pannello comandi: Elettronico
- Materiale vasca: Acciaio AISI 304
- Guide cesto: Imbutite
- Irroratore lavaggio: 2 in acciaio
- Irroratore risciacquo: 2 in acciaio
- Sistema di asciugatura forzata: Sì
- Filtro vasca: Acciaio
- Sistema Acquastop: Sì
- Dosatore detergente peristaltico a regolazione elettronica
- Dosatore detergente peristaltico a regolazione elettronica
- Collegamento sonde di livello prodotti chimici: Sì

■ FUNZIONALITÀ

- Programma di scarico e autopulizia
- Indicatore di fine ciclo
- Diagnostica manuale
- Thermostop

■ VERSIONI DISPONIBILI

Modello	SWT264XLA
Addolcitore automatico incorporato	Sì
Prezzo	8360 €

■ PROGRAMMI

55°C 10' (risciacquo finale a 60°C)	Prelavaggio a 40°C - 60°C 25' (risciacquo finale a 85°C)	50°C e finale a 93°C)
55°C 9' (risciacquo finale a freddo)	65°C 28' (risciacquo intermedio a 50°C e finale a 93°C)	
55°C 13' (risciacquo finale a 70°C)	65°C 34' (risciacquo intermedio a 50°C e finale a 93°C)	
Prelavaggio a freddo - 60°C 22' (risciacquo finale a 85°C)		

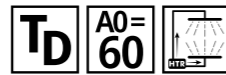

■ CARATTERISTICHE TECNICHE

Dimensioni del prodotto LxPxH	600x600x850 mm
Luce utile di lavaggio	540 mm
Pompa lavaggio	400 W
Pompa di scarico con triplo filtro dinamico	Sì
Resistenza vasca	6400 W
Altezza massima dello scarico da terra	1000 mm
Collegamento sonde di livello prodotti chimici	Sì, optional KITSONLIV
Collegamento elettrico di default	400 V 3N~ / 12 A / 7 kW / 50 Hz
Convertibile in	230 V 3~ / 19 A / 7 kW / 50 Hz 230 V~ / 16 A / 3,5 kW / 50 Hz
Piedini regolabili	Sì
Opzione doppio cesto	Sì

■ DISEGNO TECNICO

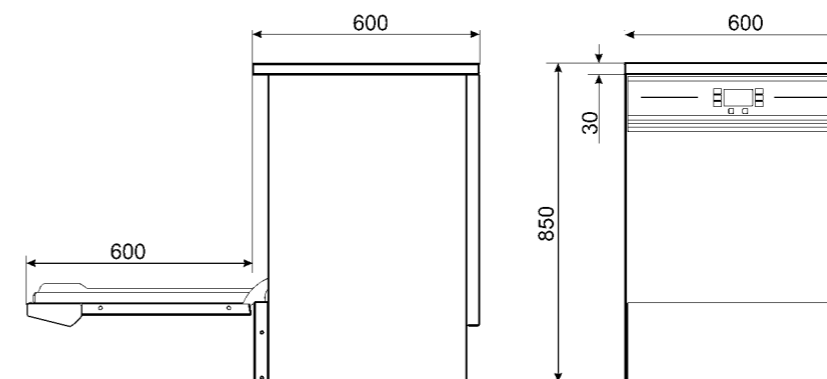



■ CARATTERISTICHE STRUTTURALI

Dimensioni cesto: 500x500 mm

Pannello comandi: Elettronico
 Materiale vasca: Acciaio AISI 304
 Guide cesto: Imbutite
 Irroratore lavaggio: 2 in acciaio
 Irroratore risciacquo: 2 in acciaio
 Filtro vasca: Acciaio
 Dosatore detergente peristaltico: a regolazione elettronica
 Dosatore brillantante peristaltico: a regolazione elettronica

■ FUNZIONALITÀ

Programma di scarico e autopulizia
 Indicatore di fine ciclo
 Diagnostica manuale
 Thermostop

■ VERSIONI DISPONIBILI

Modello	SWT264D
Addolcitore automatico incorporato	Sì
Prezzo	8040 €

■ PROGRAMMI

55°C 10' (risciacquo finale a 60°C)	Prelavaggio a 40°C - 60°C 25' (risciacquo finale a 85°C)	50°C e finale a 93°C)
55°C 9' (risciacquo finale a freddo)	60°C 28' (risciacquo intermedio a 50°C e finale a 93°C)	
55°C 13' (risciacquo finale a 70°C)	65°C 34' (risciacquo intermedio a 50°C e finale a 93°C)	
Prelavaggio a freddo - 60°C 22' (risciacquo finale a 85°C)		

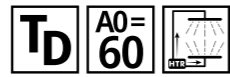

Glossario simboli a fine catalogo

■ CARATTERISTICHE TECNICHE

Dimensioni del prodotto LxPxH	600x600x850 mm
Luce utile di lavaggio	540 mm
Pompa lavaggio	400 W
Pompa di scarico con triplo filtro dinamico	Sì
Dosatore detergente peristaltico	a regolazione elettronica
Dosatore brillantante peristaltico	a regolazione elettronica
Resistenza vasca	6400 W
Altezza massima dello scarico da terra	1000 mm
Collegamento sonde di livello prodotti chimici	Sì, optional KITSONLIV
Collegamento elettrico di default	400 V 3N~ / 12 A / 7 kW / 50 Hz
Convertibile in	230 V 3~ / 19 A / 7 kW / 50 Hz 230 V~ / 16 A / 3,5 kW / 50 Hz
Piedini regolabili	Sì
Opzione doppio cesto	Sì

■ DISEGNO TECNICO

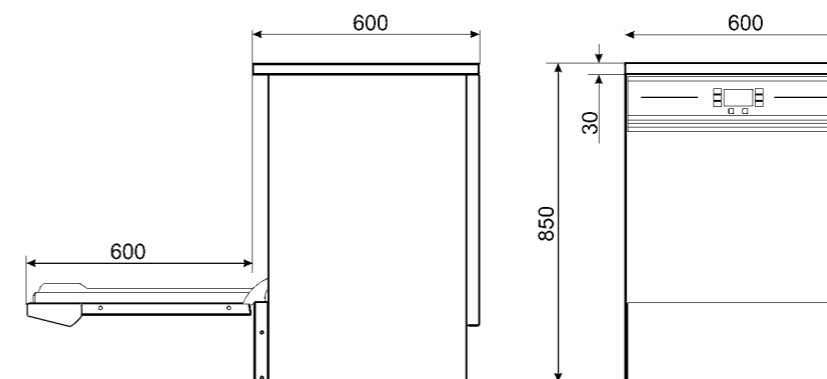



■ CARATTERISTICHE STRUTTURALI

Dimensioni cesto: 500x500 mm

- Pannello comandi: Elettronico
- Materiale vasca: Acciaio AISI 304
- Guide cesto: Imbutite
- Irroratore lavaggio: 2 in acciaio
- Irroratore risciacquo: 2 in acciaio
- Sistema di asciugatura forzata: Sì
- Filtro vasca: Acciaio
- Dosatore detergente peristaltico: a regolazione elettronica
- Dosatore brillantante peristaltico: a regolazione elettronica

■ FUNZIONALITÀ

- Programma di scarico e autopulizia
- Indicatore di fine ciclo
- Diagnostica manuale
- Thermostop

■ VERSIONI DISPONIBILI

Modello	SWT264XD	swt264dm	SWT264M
Addolcitore automatico incorporato	Sì	Sì	Sì
Prezzo	8250 €	8110 €	7090 €

■ PROGRAMMI

- 55°C 11' (risciacquo finale a 60°C)
- 55°C 10' (risciacquo finale a freddo)
- 55°C 13' (risciacquo finale a 70°C)
- Prelavaggio a freddo - 60°C 24' (risciacquo finale a 85°C)
- Prelavaggio a 40°C - 60°C 21' (risciacquo finale a 85°C)
- 60°C 30' (risciacquo intermedio a 50°C e finale a 93°C)
- 65°C 35' (risciacquo intermedio a 50°C e finale a 93°C)

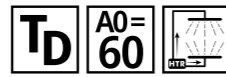

Glossario simboli a fine catalogo

■ CARATTERISTICHE TECNICHE

Dimensioni del prodotto LxPxH	600x600x850 mm
Luce utile di lavaggio	540 mm
Pompa lavaggio	400 W
Pompa di scarico con triplo filtro dinamico	Sì
Dosatore detergente peristaltico	a regolazione elettronica
Dosatore brillantante peristaltico	a regolazione elettronica
Resistenza vasca	6400 W
Altezza massima dello scarico da terra	1000 mm
Collegamento sonde di livello prodotti chimici	Sì, optional KITSONLIV
Collegamento elettrico di default	400 V 3N~ / 12 A / 7 kW / 50 Hz
Convertibile in	230 V 3~ / 19 A / 7 kW / 50 Hz 230 V~ / 16 A / 3,5 kW / 50 Hz
Piedini regolabili	Sì
Opzione doppio cesto	Sì

■ DISEGNO TECNICO

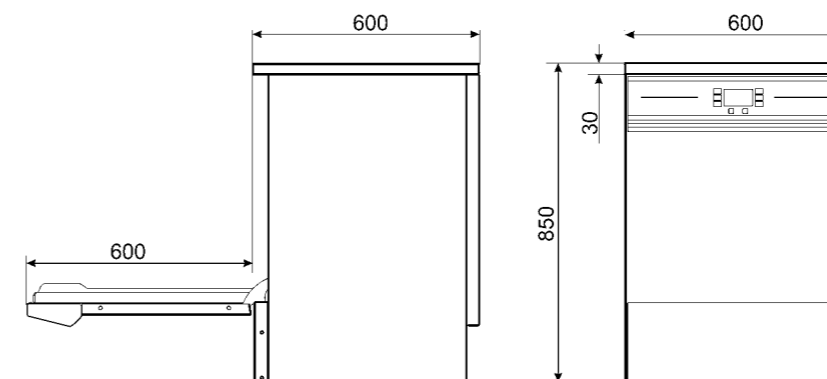



Serie LAVAOGGETTI

Alte prestazioni, ottimi risultati di lavaggio, economia d'esercizio.

Le lavaoggetti Smeg sono progettate e realizzate per lavare utensili da cucina, grandi recipienti e pentole, grazie alla grande altezza di carico e all'ampia vasca di lavaggio. Interamente realizzate in acciaio inox e con le porte a doppia parete, le lavaoggetti Smeg sono adatte ad un uso intensivo. Ridurre i tempi e garantire efficacia di lavaggio con la garanzia di un risultato ottimale, grazie all'esperienza di Smeg.

LAVAOGGETTI

LE VERSIONI

Tutte dotate di un' **elettronica** intuitiva con **pulsanti soft touch** che garantisce la facilità d'uso e riduce i tempi per istruire il nuovo personale.

PANNELLO ELETTRONICO

La versione elettronica ha una interfaccia intuitiva con pulsanti soft touch e un display per la visualizzazione dei diversi programmi di lavaggio, delle temperature e della diagnostica.

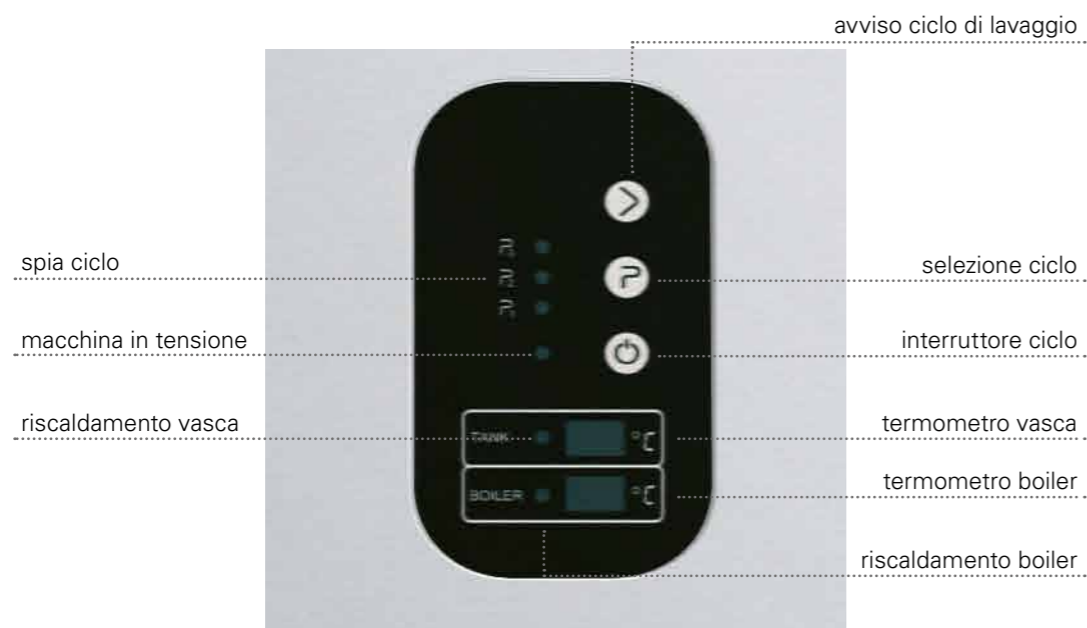

LA FUNZIONALITA' TROVA SPAZIO

La nuova gamma di Lavaoggetti Smeg è inetramente realizzata in Italia e risponde ai diversi utilizzi nei settori della gastronomia, pasticceria, panetteria e macelleria. Disponibili in tre versioni garantiscono il lavaggio ottimale di oggetti di diverse dimensioni, dalle ceste per panetteria alle teglie, dalle pentole agli utensili.

Grazie ad un sistema di lavaggio ad alto contenuto tecnologico, questi prodotti consentono di ottenere riduzioni dei consumi, qualità nei risultati e garanzia d'igiene.



GRANDE CAPACITA' DI CARICO

Le porte sdoppiate e bilanciate delle nuove lavaoggetti garantiscono la massima ergonomia durante le operazioni di carico e scarico, consentendo di massimizzare l'altezza di carico della macchina. Le altezze utili di lavaggio variano da 650mm a 850 mm permettendo il lavaggio di utensili e oggetti di grandi dimensioni.



LAVAGGI SEMPRE PERFETTI

Il sistema di Lavaggio avviene tramite un circuito a doppia pompa, e in alcuni modelli a tripla pompa, ed è in grado di garantire risultati ottimali anche a pieno carico e con vari livelli di sporco. Il lavaggio laterale, disponibile di serie su un modello dedicato, consente di lavare anche le ceste di maggiori dimensioni.



■ CARATTERISTICHE STRUTTURALI

Dimensioni cesto: 570x570 mm

- Pannello comandi: Elettronico
- Materiale vasca: Acciaio AISI 304
- Guide cesto: Saldate
- Pompa risciacquo HTR System
- Irroratore lavaggio: 2 in acciaio
- Irroratore risciacquo: 2 in acciaio
- Lavaggio laterale
- Filtro vasca: Acciaio
- Dosatore detergente peristaltico: a regolazione elettronica
- Dosatore brillantante peristaltico: a regolazione elettronica

■ FUNZIONALITÀ

- Rinnovo parziale automatico acqua in vasca
- Thermostop

■ VERSIONI DISPONIBILI

Modello	UW5757D	UW5757DPS
Pompa di scarico	No	Si
Prezzo	8650 €	8996 €

■ PROGRAMMI

- 1- 120° (92° a 60°C - 18° risciacquo a 85°C)
- 2- 240° (212° a 60°C - 10° sgocciolamento - 18°risciacquo a 85°C)
- 3- Infinito a 60°C - 10° sgocciolamento - 18° risciacquo a 85°C



Glossario simboli a fine catalogo

■ CARATTERISTICHE TECNICHE

Dimensioni del prodotto LxPxH	685x750x1725/2000 mm
Altezza porta aperta	2000 mm
Luce utile di lavaggio	650 mm
Pompa lavaggio	1600 W
Pompa risciacquo HTR System	Si
Dosatore detergente peristaltico	a regolazione elettronica
Dosatore brillantante peristaltico	a regolazione elettronica
Capacità vasca	36 l
Resistenza vasca	4500 W
Capacità boiler	12 l
Resistenza boiler	7500 W
Produttività massima oraria - Cesti	30
Consumo di acqua per ciclo	5.0 l
Altezza massima dello scarico da terra	800 mm
Collegamento elettrico di default	400 V 3N~ / 9,1 kW / 50 Hz
Convertibile in	230 V 3N~ / 9,1 kW / 50 Hz
Piedini regolabili	Si
Opzione lavaggio vassoi GN1/1 530x325mm	Si

■ DOTAZIONE CESTI STANDARD



WH00S02

Portastrumenti
lavaoggetti



WB5757G01

Cesto universale con
fondo piano

■ DISEGNO TECNICO

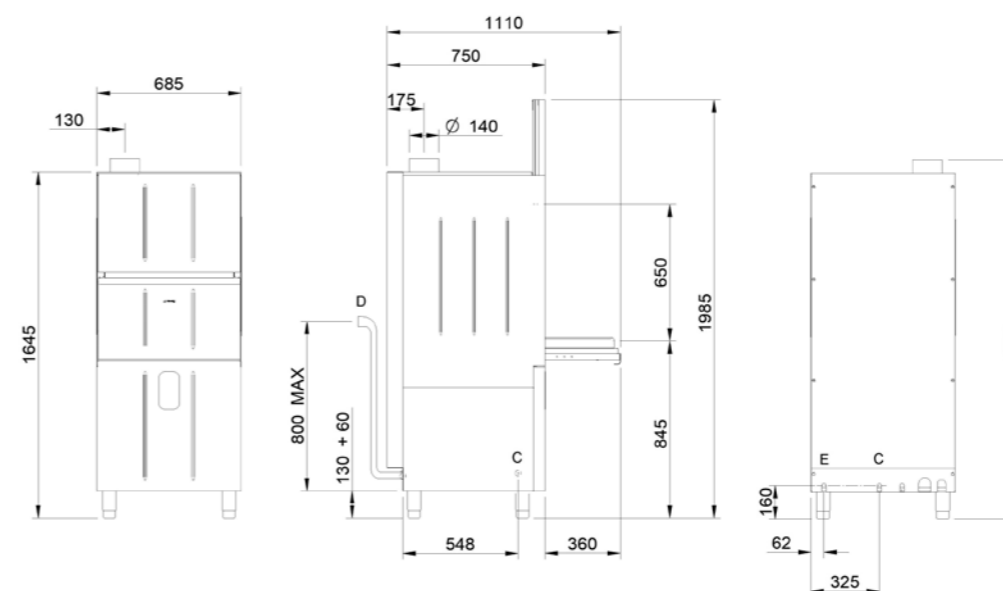



■ CARATTERISTICHE STRUTTURALI

Dimensioni cesto: 600x700 mm

Pannello comandi: Elettronico
 Materiale vasca: Acciaio AISI 304
 Guide cesto: Saldate
 Pompa risciacquo HTR System
 Irroratore lavaggio: 2 in acciaio
 Irroratore risciacquo: 2 in acciaio
 Lavaggio laterale
 Filtro vasca: Acciaio
 Dosatore detergente peristaltico: a regolazione elettronica
 Dosatore brillantante peristaltico: a regolazione elettronica

■ FUNZIONALITÀ

Rinnovo parziale automatico
 acqua in vasca
 Thermostop



Glossario simboli a fine catalogo

■ CARATTERISTICHE TECNICHE

Dimensioni del prodotto LxPxH	800x865x2095/2430 mm
Altezza porta aperta	2430 mm
Luce utile di lavaggio	850 mm
Pompa lavaggio	3700 W
Pompa risciacquo HTR System	Sì
Dosatore detergente peristaltico	a regolazione elettronica
Dosatore brillantante peristaltico	a regolazione elettronica
Capacità vasca	70 l
Resistenza vasca	4500 W
Capacità boiler	17 l
Resistenza boiler	9000 W
Produttività massima oraria - Cesti	30
Consumo di acqua per ciclo	6 l
Altezza massima dello scarico da terra	950 mm
Collegamento elettrico di default	400 V 3N~ / 18 kW / 50 Hz
Convertibile in	230 V 3~ / 18 kW / 50 Hz
Piedini regolabili	Sì
Opzione lavaggio teglie/cesti 600x400	Sì
Opzione lavaggio vassoi GN1/1 530x325mm	Sì

■ VERSIONI DISPONIBILI

Modello	UW6070D	UW6070DPS
Pompa di scarico	No	Sì
Prezzo	12990 €	13320 €

■ PROGRAMMI

1- 120° (92° a 60°C - 18" risciacquo a 85°C) 3- Infinito a 60°C - 10" sgocciolamento - 18" risciacquo a 85°C
 2- 240° (212° a 60°C - 10" sgocciolamento - 18" risciacquo a 85°C)

■ DOTAZIONE CESTI STANDARD



WH00S02

Portastrumenti
 lavaoggetti



WB6070G01

Cesto in filo
 universale con
 fondo piano
 700X600 lavaoggetti

■ DISEGNO TECNICO

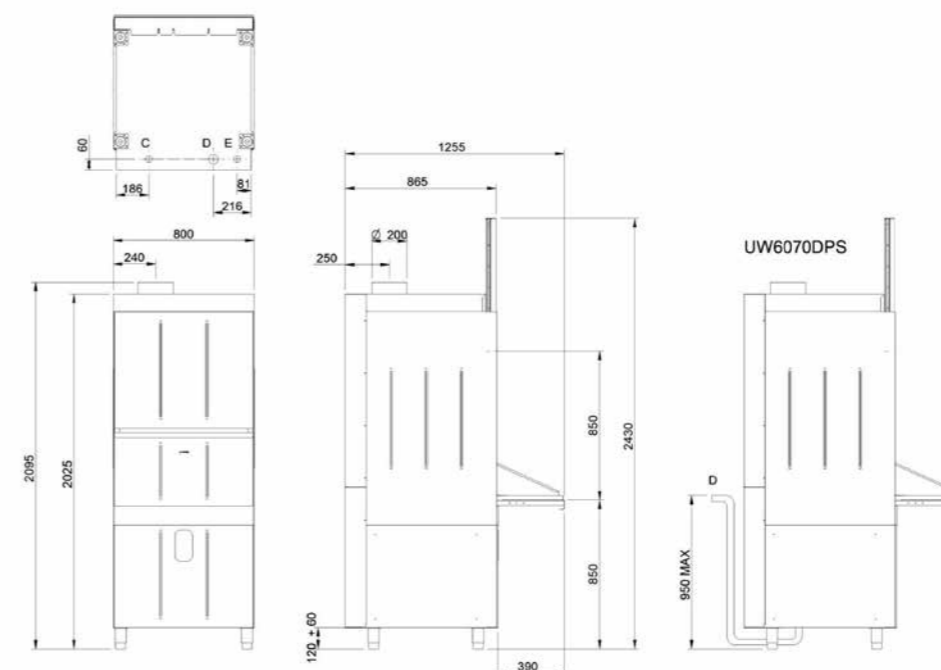

D = SCARICO 1 1/2", VIDANGE 1 1/2", DRAIN 1 1/2", ABFLUSS 1 1/2", DESAGÛE 1 1/2", СЛИВ 1 1/2"
 C = CARICAMENTO ACQUA 3/4" GAS, CHARGEMENT EAU 3/4" GAZ, WATER INLET 3/4" GAS, ZUFLOSS 3/4" GAS, CARGA AGUA 3/4" GAS, НАБОР ВОДЫ 3/4" GAS
 E = ALLACCIAMENTO ELETTRICO, BRANCHEMENT ELECTRIQUE, ELECTRIC CONNECTION, ELEKTRISCHER ANSCHLUSS, CONEXION ELECTRICA, ЭЛЕКТРИЧЕСКОЕ ПОДКЛЮЧЕНИЕ



■ CARATTERISTICHE STRUTTURALI

Dimensioni cesto: 300x1320 mm
 Pannello comandi: Elettronico
 Materiale vasca: Acciaio AISI 304
 Guide cesto: Saldate
 Pompa risciacquo HTR System
 Irroratore lavaggio: 4 in acciaio
 Irroratore risciacquo: 4 in acciaio
 Lavaggio laterale
 Filtro vasca: Acciaio
 Dosatore detergente peristaltico: a regolazione elettronica
 Dosatore brillantante peristaltico: a regolazione elettronica

■ FUNZIONALITÀ

Rinnovo parziale automatico
 acqua in vasca
 Thermostop



Glossario simboli a fine catalogo

■ CARATTERISTICHE TECNICHE

Dimensioni del prodotto LxPxH	1450x865x2095/2430 mm
Altezza porta aperta	2430 mm
Luce utile di lavaggio	850 mm
Pompa risciacquo HTR System	Si
Pompa lavaggio	3x2200 W
Dosatore detergente peristaltico	a regolazione elettronica
Dosatore brillantante peristaltico	a regolazione elettronica
Capacità vasca	130 l
Resistenza vasca	6000 W
Capacità boiler	17 l
Resistenza boiler	12000 W
Produttività massima oraria - Cesti	30
Consumo di acqua per ciclo	7.5 l
Altezza massima dello scarico da terra	950 mm
Collegamento elettrico di default	400 V 3N~ / 18 kW / 50 Hz
Convertibile in	230 V~ / 29 A / 18 kW / 50 Hz
Piedini regolabili	Si
Opzione lavaggio teglie/cesti 600x400	Si
Opzione lavaggio vassoi GN1/1 530x325mm	Si

■ VERSIONI DISPONIBILI

Modello	UW60132D	UW60132DPS
Pompa di scarico	No	Si
Prezzo	19210 €	19990 €

■ PROGRAMMI

1- 120° (92° a 60°C - 18° risciacquo a 85°C) 3- Infinito a 60°C - 10° sgocciolamento - 18° risciacquo a 85°C
 2- 240° (212° a 60°C - 10° sgocciolamento - 18° risciacquo a 85°C)

■ DOTAZIONE CESTI STANDARD



WH00S02

Portastrumenti
 lavaoggetti



WB60132G02

Griglia base piana
 lavaoggetti

■ DISEGNO TECNICO

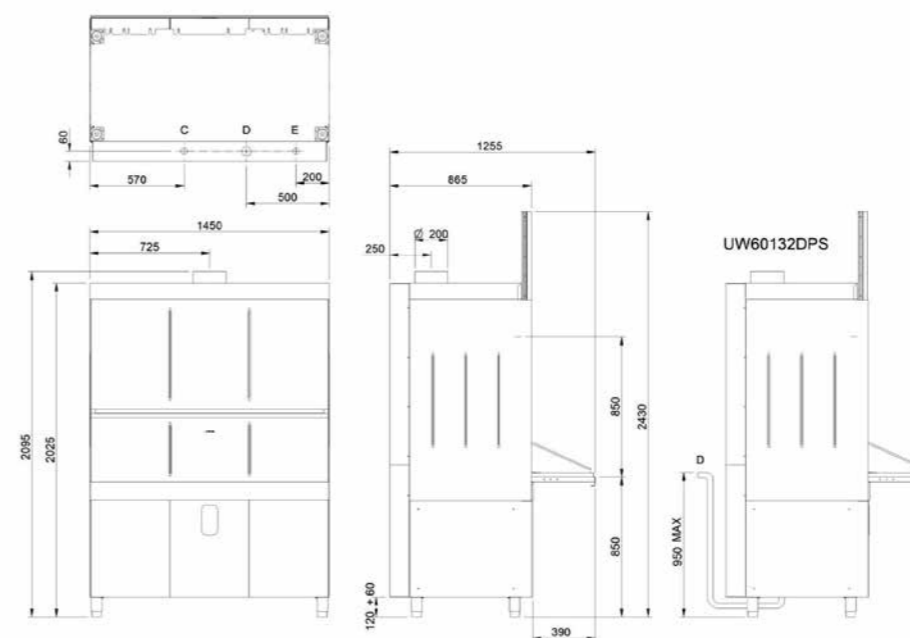

D = SCARICO 1 1/2", VIDANGE 1 1/2", DRAIN 1 1/2", ABFLUSS 1 1/2", DESAGÜE 1 1/2", СЛИВ 1 1/2"
 C = CARICAMENTO ACQUA 3/4" GAS, CHARGEMENT EAU 3/4" GAZ, WATER INLET 3/4" GAS, ZUFLUSS 3/4" GAS, CARGA AGUA 3/4" GAS, НАБОР ВОДЫ 3/4" GAS
 = ALLACCIAMENTO ELETTRICO; BRANCHEMENT ELECTRIQUE; ELECTRIC CONNECTION; ELEKTRISCHER ANSCHLUSS; CONEXION ELECTRICA; ЭЛЕКТРИЧЕСКОЕ ПОДКЛЮЧЕНИЕ

WO-20-01

Trattamento dell'acqua

■ **CARATTERISTICHE STRUTTURALI**

Dimensioni (LxHxP)	mm	150 x 550 x 490
Costruzione interna / esterna		acciaio Inox Aisi 304
utenze collegabili		modelli con HTR System
pretrattamento acqua in ingresso		filtro a carboni attivi
capacità serbatoio di accumulo		2 lt
produzione oraria*	l/h	120
tasso di recupero	(%)	25
pressione min/max acqua in ingresso	bar	1,5-6 bar
durezza massima acqua in ingresso**	°F	35
temperatura max acqua in ingresso	°C	35
conducibilità massima acqua in ingresso*	µS/cm	1200
Cloro / Ferro ammesso acqua in ingresso***	mg/l	0,2
pressione min di rilancio	bar	2,5
alimentazione elettrica / potenza totale		690
peso a vuoto	kg	25
allarme esaurimento filtri		si
allarme di mancanza acqua dalla rete idrica		si
allarme anti allagamento con blocco automatico		si
flussaggio automatico delle membrane temporizzato in caso di prolungata inattività		si
conta ore		si
regolazione e visualizzazione della salinità del permeato, accessibile all'utente		si
elettrovalvola di bypass automatica per riempimento iniziale acqua di lavaggio		no
		€ 3060

WO-30-01

Trattamento dell'acqua

■ **CARATTERISTICHE STRUTTURALI**

Dimensioni (LxHxP)	mm	300 x 700 x 445
Costruzione interna / esterna		acciaio Inox Aisi 304
utenze collegabili		tutti i modelli
pretrattamento acqua in ingresso		filtro a carboni attivi
capacità serbatoio di accumulo		12lt
produzione oraria*	l/h	240
tasso di recupero	(%)	40
pressione min/max acqua in ingresso	bar	1,5-6bar
durezza massima acqua in ingresso**	°F	35
temperatura max acqua in ingresso	°C	35
conducibilità massima acqua in ingresso*	µS/cm	1200
Cloro / Ferro ammesso acqua in ingresso***	mg/l	0,2
pressione min di rilancio	bar	2,5
alimentazione elettrica / potenza totale		690
peso a vuoto	kg	30
allarme esaurimento filtri		si
allarme di mancanza acqua dalla rete idrica		si
allarme anti allagamento con blocco automatico		si
flussaggio automatico delle membrane temporizzato in caso di prolungata inattività		si
conta ore		si
regolazione e visualizzazione della salinità del permeato, accessibile all'utente		si
elettrovalvola di bypass automatica per riempimento iniziale acqua di lavaggio		no
		€ 4900

FLT06WO20-30 Filtri osmotizzatore - kit 6 pezzi **€360**
SAN06WO20-30 Filtri sanificazione - kit 6 pezzi **€610**

* la produzione e la conducibilità dipendono dalle caratteristiche chimiche dell'acqua in ingresso e dallo stato di intasamento delle membrane
 ** con valori superiori installare addolcitore
 *** come da D.Lgs 31/2001

LAVABICCHIERI - Cesto 400x400mm

PB40G01

66 €

Cesto in Polipropilene, universale con fondo piano, dim. (LxPxH) 400x400x125 mm

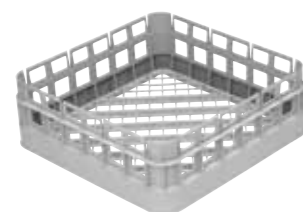

PHOOS01

17 €

Cestello in Propilene per posate, singolo



PHOOS02

34 €

Cestello in Propilene per posate, a sei scomparti



WH00S01

27 €

Inserto in filo per 12 piattini



WH00C01

60 €

Inserto in filo inclinato per tazze

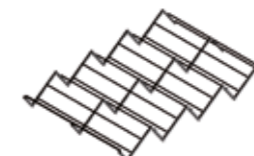

WB40G01

74 €

Cesto in filo, universale con fondo piano, dim. (LxPxH) 400x400x120 mm

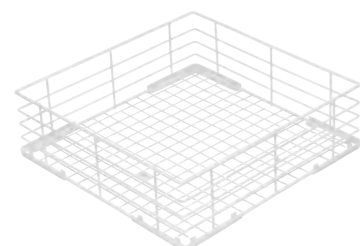

WB40D01

74 €

Cesto in filo per 8 piatti Ø315 mm, dim. 400x400 mm



WB40G02

137 €

Cesto in filo per calici Ø90 mm max, con fondo inclinato, dim. (LxPxH) 400x400x168 mm



WS4

716 €

Supporto per lavabicchieri, in acciaio inox, dim. (LxPxH) 500x500x490mm



KITDETKCC400

487 €

Kit tanica detergenti

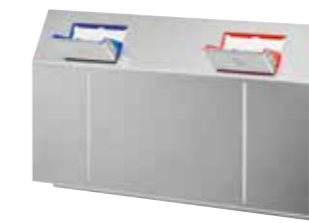

WB40G03

101 €

Cesto in filo per bicchieri ø max. 120 mm, con fondo inclinato, a tre scomparti, dim. (LxPxH) 400x400x168 mm



RB40G01

101 €

Cesto in filo, universale con fondo piano, dim. Ø 400xH140 mm



PHOOG04

16 €

Cesto portabicchieri per cesto 400x400

RB40A2

80 €

Adattatore per cesto tondo per modelli Easy e Top

RB40A3

46 €

Adattatore per cesto tondo per modelli Eco

KITRB40G01

252 €

Kit 2 cesti tondi in filo con adattatore

DETERGENTI

DU03-6

53 €

Detergente universale

BRILLANTANTI

RU03-5

42 €

Brillante universale

LAVAPIATTI - Cesto 500x500mm

CAPOTE - Cesto 500x500mm

PB50G01

74 €

Cesto in Polipropilene, universale con fondo piano, dim. (LxPxH) 500x500x100 mm

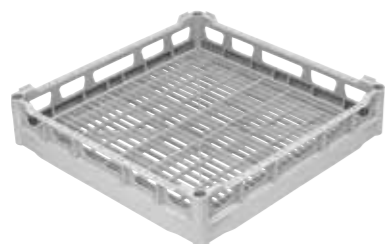

PB50G02

74 €

Cesto in Polipropilene, per 18 piatti Ø250 mm, dim. (LxPxH) 500x500x170 mm

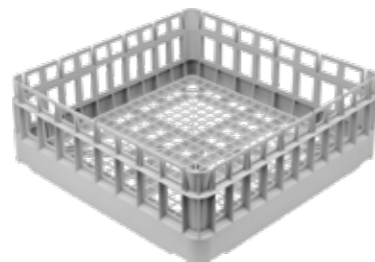

Non adatto per modelli a doppio cesto.

PB50D01

79 €

Cesto in Polipropilene, per 18 piatti Ø250 mm, dim. (LxPxH) 500x500x105 mm

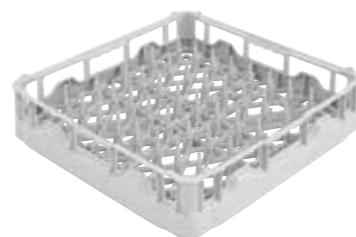

WB50G03

169 €

Cesto in filo per calici Ø72 mm max, con fondo inclinato, dim. (LxPxH) 500x500x235 mm

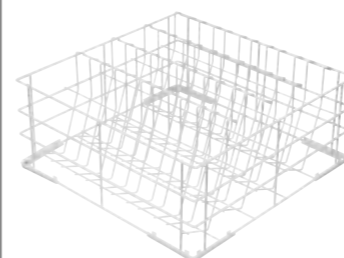

WB50G04

164 €

Cesto in filo per calici Ø135 mm max, con fondo inclinato, dim. (LxPxH) 500x500x170 mm



WB50G02

177 €

Cesto in filo per calici Ø90 mm max, con fondo inclinato, dim. (LxPxH) 500x500x170 mm



PHOOS01

17 €

Cestello in Propilene per posate, singolo



PHOOS02

34 €

Cestello in Propilene per posate, a 6 scomparti



PHOOS03

52 €

Cestello in Propilene per posate, a 8 scomparti. Adatto alla gamma CAPOTE



WH00S01

27 €

Inserto in filo per 12 piattini



WH00C01

60 €

Inserto in filo inclinato per tazze.



WB50T03

209 €

Cesto in filo per teglie GN1/1 prof. 60mm



WB50G01

114 €

Cesto in filo, universale con fondo piano, dim. (LxPxH) 500x500x123 mm

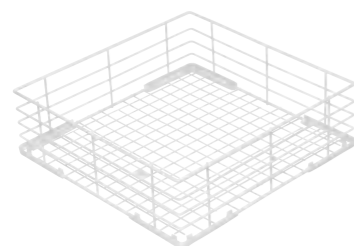

WB50D01

118 €

Cesto in filo per 18 piatti Ø250mm e vassoi Self-Service, dim. 500x500 mm

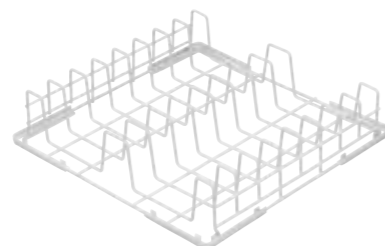

WB50T02

182 €

Cesto in filo per 7 teglie GN1/1 prof. 20mm, dim. 500x500mm

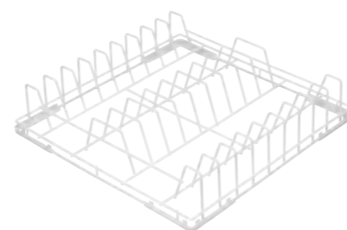

WS5

721 €

Supporto per lavastoviglie sottobanco, in acciaio inox, dim. (LxPxH) 600x600x500mm



KITSONLIV

155 €

Kit sonde livello



KITDETKCC500

532 €

Kit tanica detergenti



PHOGR05

15 €

Cesto portabicchieri per cesto 500x500

CAPOTE - Cesto 600x500mm

PB50G02 74 €
dim. (LxPxH) 500x500x170 mm
PB60G01 137 €
dim. (LxPxH) 600x500x115 mm
Cesto in Polipropilene, universale con fondo piano.

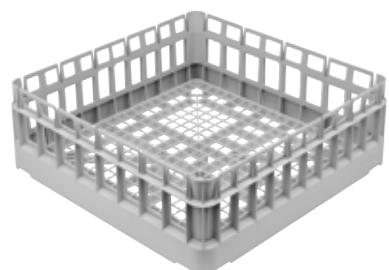

PB50D01 79 €
Cesto in Polipropilene, per 18 piatti Ø250 mm, dim. (LxPxH) 500x500x105 mm
PB60D01 137 €
Cesto in Polipropilene, per 22 piatti Ø250 mm, dim. (LxPxH) 600x500x115 mm

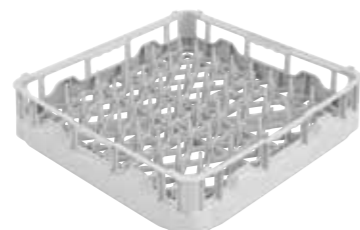

PB60T02 143 €
Cesto per teglie GN1/1, dim. 600x500 mm

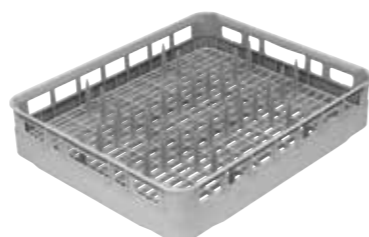

WB50G03 169 €
Cesto in filo per calici Ø72 mm max, con fondo inclinato, dim. (LxPxH) 500x500x235 mm

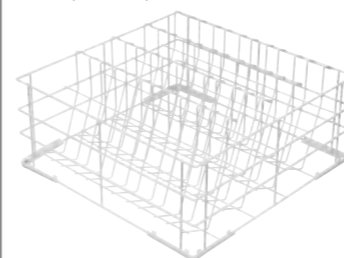

WB50G04 164 €
Cesto in filo per calici Ø135 mm max, con fondo inclinato, dim. (LxPxH) 500x500x170 mm



WB50G02 177 €
Cesto in filo per calici Ø90 mm max, con fondo inclinato, dim. (LxPxH) 500x500x170 mm



PHOOS02 34 €
Cestello in Propilene per posate, a 6 scomparti



PHOOS03 52 €
Cestello in Propilene per posate, a 8 scomparti. Adatto alla gamma CAPOTE



WB50T02 182 €
Cesto in filo per 7 contenitori GN1/1 prof. 20mm, dim. 500x500mm



WB60T03 195 €
Cesto in filo per 5 teglie 600x400mm, dim. 600x500mm

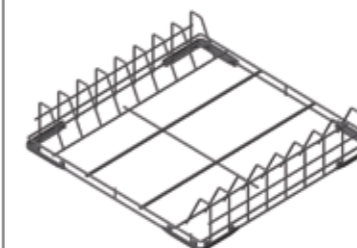

WH00S01 27 €
Inserto in filo per 12 piattini



WB50G01 114 €
dim. (LxPxH) 500x500x123 mm
WB60G01 214 €
dim. (LxPxH) 600x500x123 mm
Cesto in filo, universale con fondo piano

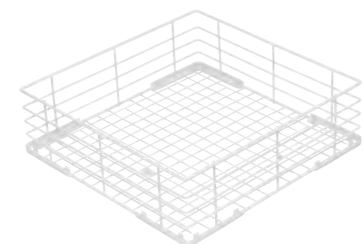

WB50D01 118 €
Cesto in filo per 18 piatti Ø250mm e vassoi Self-Service, dim.500x500



WB60D01 203 €
Cesto in filo per 24 piatti Ø260 mm dim. 600x500 mm

WB60D02 208 €
Cesto in filo per 24 piatti Ø320 mm dim. 600x500 mm

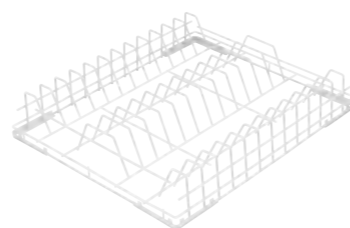

WH00C01 60 €
Inserto in filo inclinato per tazze.



KITSONLIV 155 €
Kit sonde livello



TAVOLI CAPOTE - Tavoli d'entrata

<p>WT51200SHR 1740 €</p> <p>Lato destro</p> <p>Tavolo di entrata con lavello e foro sbarazzo, da 1200mm, con alzatina (100 mm) e ripiano inferiore.</p> <p>Dim. (LxPxH) 1200x720x821,5 mm</p>  <p>Disponibile anche nella versione per aggancio sinistro.</p> <p>WT51200SHL 1740 €</p>	<p>WT51200SR 1351 €</p> <p>Lato destro</p> <p>Tavolo di entrata con lavello, da 1200mm, con alzatina (100 mm) e ripiano inferiore.</p> <p>Dim. (LxPxH) 1200x720x821,5 mm</p>  <p>Disponibile anche nella versione per aggancio sinistro.</p> <p>WT51200SL 1351 €</p>	<p>WT5700SR 1208 €</p> <p>Lato destro</p> <p>Tavolo di entrata con lavello, da 700mm, con alzatina (100 mm) e ripiano inferiore.</p> <p>Dim. (LxPxH) 700x720x821,5 mm</p>  <p>Disponibile anche nella versione per aggancio sinistro.</p> <p>WT5700SL 1208 €</p>
---	---	---

TAVOLI CAPOTE 600 con recuperatore - Tavoli di entrata

<p>WT51200SHR8 2679 €</p> <p>Lato destro</p> <p>Tavolo di entrata con lavello e foro sbarazzo, da 1200mm, con alzatina (100 mm) e ripiano inferiore.</p> <p>Dim. (LxPxH) 1200x800x821,5 mm</p>  <p>Disponibile anche nella versione per aggancio sinistro.</p> <p>WT51200SHL8 2679 €</p>	<p>WT51200SR8 2068 €</p> <p>Lato destro</p> <p>Tavolo di entrata con lavello e foro sbarazzo, da 1200mm, con alzatina (100 mm) e ripiano inferiore.</p> <p>Dim. (LxPxH) 1200x800x821,5 mm</p>  <p>Disponibile anche nella versione per aggancio sinistro.</p> <p>WT51200SL8 2068 €</p>	<p>WT5700SR8 1992 €</p> <p>Lato destro</p> <p>Tavolo di entrata con lavello, da 700mm, con alzatina (100 mm) e ripiano inferiore.</p> <p>Dim. (LxPxH) 700x800x821,5 mm</p>  <p>Disponibile anche nella versione per aggancio sinistro.</p> <p>WT5700SL8 1992 €</p>
---	---	---

TAVOLI CAPOTE - Tavoli d'uscita

TAVOLI CAPOTE 600 con recuperatore - Tavoli d'uscita

WTX51200R 912 €
Lato destro
Tavolo uscita da 1200 mm, con alzatina (100 mm) e ripiano inferiore.
Dim. (LxPxH) 1200x720x821,5 mm



Disponibile anche nella versione per aggancio sinistro.

WTX51200L 912 €

WTX5700R 744 €
Lato destro
Tavolo uscita da 700 mm, con alzatina (100 mm) e ripiano inferiore.
Dim. (LxPxH) 700x720x821,5 mm



Disponibile anche nella versione per aggancio sinistro.

WTX5700L 744 €

WTX51200R8 1992 €
Lato destro
Tavolo uscita da 1200 mm, con alzatina (100 mm) e ripiano inferiore.
Dim. (LxPxH) 1200x800x821,5 mm



Disponibile anche nella versione per aggancio sinistro.

WTX51200L8 1992 €

WTX5700R8 1683 €
Lato destro
Tavolo uscita da 700 mm, con alzatina (100 mm) e ripiano inferiore.
Dim. (LxPxH) 700x800x821,5 mm



Disponibile anche nella versione per aggancio sinistro.

WTX5700L8 1683 €

WTX51200 773 €
Tavolo entrata/uscita da 1200 mm, utilizzabile per entrambi i lati, con ripiano inferiore.
Dim. (LxPxH) 1200x560x821,5 mm



WTX5700 670 €
Tavolo entrata/uscita da 700 mm, con ripiano inferiore.
Dim. (LxPxH) 700x560x821,5 mm.



WTX6700F 744 €
Tavolo di entrata/uscita da 700 mm con aggancio frontale e ripiano inferiore per cesti 600x500 mm.
Dim. (LxPxH) 705x660x821,5 mm.



WTX61200R8 1792 €
Lato destro
Tavolo entrata/uscita da 1200 mm, con alzatina (100 mm) e ripiano inferiore.
Dim. (LxPxH) 1200x750x821,5 mm



Disponibile anche nella versione per aggancio sinistro.

WTX61200L8 1792 €

WTX6700R8 1511 €
Lato destro
Tavolo entrata/uscita da 700 mm, con alzatina (100 mm) e ripiano inferiore.
Dim. (LxPxH) 700x750x821,5 mm



Disponibile anche nella versione per aggancio sinistro.

WTX6700L8 1511 €

CESTI E ACCESSORI

PB50D01 79 €
Cesto in Polipropilene, per 18 piatti
Ø250 mm, dim. 500x500 mm

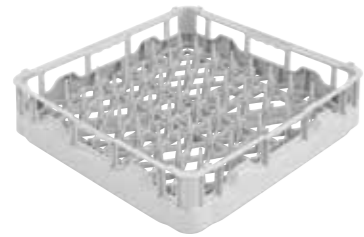

PHOOS02 34 €
Cestello in Propilene per posate, a
6 scomparti



DOSATORI E SONDE

KD260 361 €
Kit dosatori detergente e
brillantante peristaltici

KSL260 142 €
Kit sonde di livello per detergente
e brillantante

AS4060 186 €
Acquastop

KSLR260 153 €
Adattatore per cesti professionali
PB50D01

SUPPORTI

B6040L 1.584 €
Supporto per lavastoviglie con
apertura a pressione, serratura
e fondo interno rimovibile.
Particolarmente adatto per i
contenitori di prodotti chimici.
Dim. 600x530x400 mm



T6040 1.256 €
Supporto aperto per lavastoviglie.
Dim. 600x530x400 mm



CESTI e ACCESSORI

WH00B01 100 €
Inserto per Saccapoche,
(LxPxH) 140x140x440mm

WH00B02 60 €
Blocco per Saccapoche

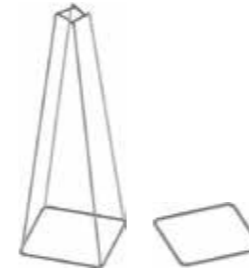

WH00S02 95 €
Porta utensili, (LxPxH) 150x150x250mm

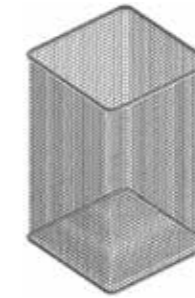

WB5757G01 343 €
Cesto universale con fondo piano,
(LxPxH) 570x570x140mm



WB5757T01 332 €
Cesto in acciaio per 5 teglie,
(LxPxH) 570x570x255mm

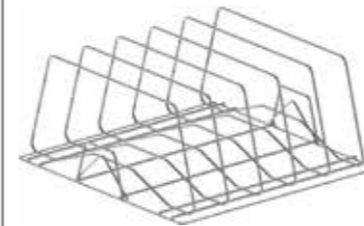

WB5757T02 346 €
Cesto in acciaio per 8 teglie,
(LxPxH) 570x570x255mm



WB6070G01 578 €
Cesto universale con fondo piano,
(LxPxH) 700x600x305mm





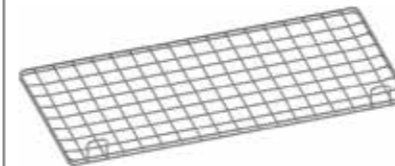



















WB60132G02 550 €
Griglia base piana,
(LxP) 1320x600mm



GLOSSARIO

LAVASTOVIGLIE

	A0:30: ciclo di termodesinfezione con raggiungimento del livello A0:30		Luce utile di lavaggio 300mm
	A0:60: ciclo di termodesinfezione con raggiungimento del livello A0:60		Luce utile di lavaggio 315mm
	TD: funzione di termodesinfezione		Luce utile di lavaggio 309mm
	EN: lavaggio teglie Euronorm 600x400 mm		Luce utile di lavaggio 330mm
	GN1/1: lavaggio teglie Gastronorm 1/1		Luce utile di lavaggio 340mm
	4 stadi		Luce utile di lavaggio 400mm
	5 stadi		Luce utile di lavaggio 440mm
	DHR: Drain Heat Recovery, sistema di recupero del calore dall'acqua di scarico		Luce utile di lavaggio 470mm
	Steam Heat Recovery+: Sistema di recupero e abbattimento del vapore		Luce utile di lavaggio 540mm
	High Temperature Rinse: Sistema di risciacquo ad alta temperatura		Luce utile di lavaggio 640mm
	Doppio cesto		Luce utile di lavaggio 850mm

SERVIZIO POST-VENDITA

Per assistenza e informazioni tecniche sui prodotti della gamma professionale è possibile contattarci al numero **0522.160.7070** o scrivere una email a **professional.service@smeg.it**



smeg-professional.com/it

MADE IN ITALY



Questo documento è stampato interamente su carta certificata FSC® (Forest Stewardship Council®), prodotta con cellulosa proveniente da fonti gestite in modo responsabile, secondo rigorosi standards ambientali, sociali, economici e culturali.
<http://www.fsc.org/>



UNI EN ISO 9001
9130-Smeg



UNI EN ISO 14001
9191-SME2



OHSAS 18001
9192-SME3

Tutti i dati e le descrizioni esposti nel presente catalogo possono essere variati o annullati in qualunque momento secondo le esigenze tecniche e commerciali della ditta produttrice e ciò senza obbligo di preavviso e senza possibilità di rivendicazione da parte dell'acquirente. Smeg S.p.A. si riserva di apportare senza preavviso tutte le modifiche che riterrà utili al miglioramento dei propri prodotti. Le illustrazioni, i dati e le descrizioni contenuti in questo catalogo non sono quindi impegnativi ed hanno solo valore indicativo.



Smeg S.p.A.

Via Leonardo da Vinci, 4 - 42016 Guastalla (RE) Italy

tel +39 0522 82 11

www.smeg-professional.com professional@smeg.it